

**РЕДМОНД**

Ручной отпариватель  
SH1634



РУКОВОДСТВО ПО ЭКСПЛУАТАЦИИ

RUS	5
KAZ	14

## СОДЕРЖАНИЕ

МЕРЫ БЕЗОПАСНОСТИ.....	5
Технические характеристики .....	8
Комплектация .....	8
Устройство модели.....	9
I. ПЕРЕД НАЧАЛОМ ИСПОЛЬЗОВАНИЯ.....	9
II. ЭКСПЛУАТАЦИЯ ПРИБОРА .....	9
Наполнение резервуара для воды.....	9
Использование .....	9
Система автоотключения.....	10
III. УХОД ЗА ПРИБОРОМ .....	10
Функция самоочистки .....	11
Хранение и транспортировка .....	11
IV. ПЕРЕД ОБРАЩЕНИЕМ В СЕРВИС-ЦЕНТР.....	11
V. ГАРАНТИЙНЫЕ ОБЯЗАТЕЛЬСТВА.....	12

A1

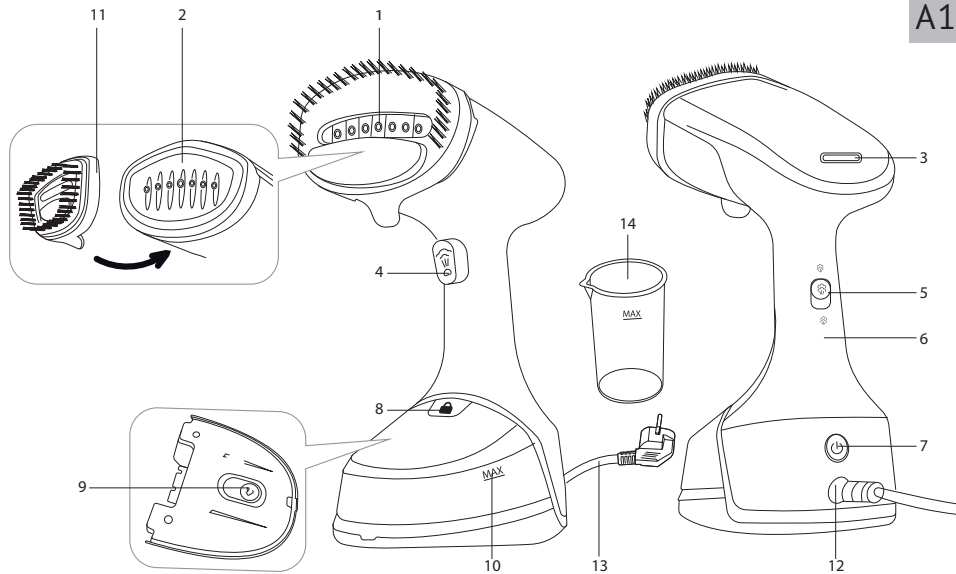

A2

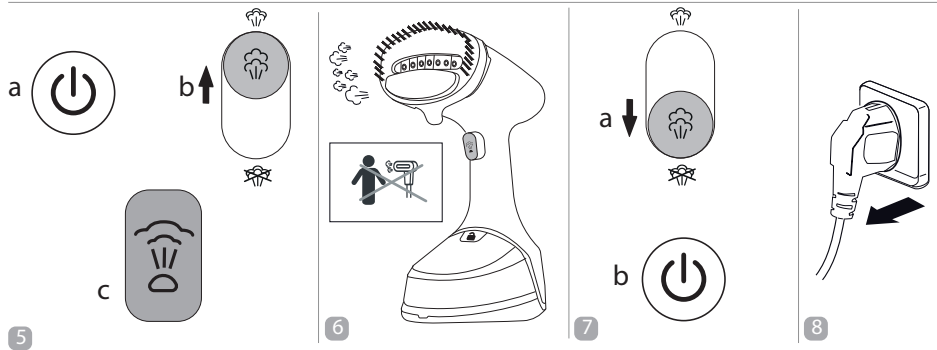
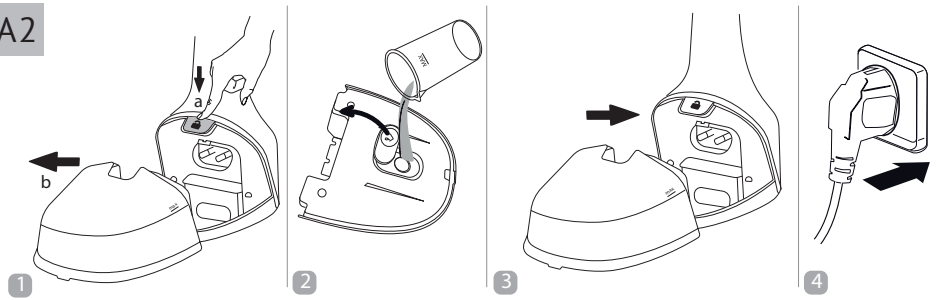

## УВАЖАЕМЫЙ ПОКУПАТЕЛЬ!

Благодарим вас за то, что отдали предпочтение бытовой технике РЕДМОНД.

РЕДМОНД – это качество, надежность и неизменно внимательное отношение к потребностям клиентов. Надеемся, что вам понравится продукция компании и вы также будете выбирать наши изделия в будущем.

Ручной отпариватель SH1634 – это современное устройство для отпаривания с простым и надежным управлением.

*Хотите узнать больше? Посетите наш сайт [www.redmond.company](http://www.redmond.company).*

Здесь вы найдете актуальную информацию о предлагаемой технике РЕДМОНД и ожидаемых новинках, сможете получить консультацию онлайн, а также заказать продукцию РЕДМОНД и оригинальные аксессуары к ней в нашем интернет-магазине.

**Служба поддержки пользователей РЕДМОНД в России: 8-800-600-90-21 (звонок по России бесплатный).**



*Прежде чем использовать данное изделие, внимательно прочитайте руководство по эксплуатации и сохраните его в качестве справочника. Правильное использование прибора значительно продлит срок его службы.*

**Меры безопасности и инструкции, содержащиеся в данном руководстве, не охватывают все возможные ситуации, которые могут возникнуть в процессе эксплуатации прибора. При работе с устройством пользователь должен руководствоваться здравым смыслом, быть осторожным и внимательным.**

## МЕРЫ БЕЗОПАСНОСТИ

- Производитель не несет ответственности за повреждения, вызванные несоблюдением техники безопасности и правил эксплуатации изделия.
- Данный электроприбор предназначен для использования в бытовых условиях и может применяться в квартирах, загородных домах или в других подобных условиях непромышленной эксплуатации. Промышленное или любое другое нецелевое использование устройства будет считаться нарушением условий надлежащей эксплуатации изделия. В этом случае производитель не

несет ответственности за возможные последствия.

- Перед подключением устройства к электросети проверьте, совпадает ли ее напряжение с номинальным напряжением питания прибора. Эта информация указана в технических характеристиках и на заводской табличке изделия.
- Используйте удлинитель, рассчитанный на потребляемую мощность прибора: несоответствие параметров может привести к короткому замыканию или возгоранию кабеля.
- Подключайте прибор только к розеткам, имеющим заземление, – это обязательное требование электробезопасности. Используя удлинитель, убедитесь, что он также имеет заземление.
- Выключайте прибор из розетки после использования, а также во время его очистки или перемещения. Извлекайте электрошнур сухими руками, удерживая его за штепсель, а не за провод.

- Прибор не должен оставаться без присмотра, пока он присоединен к электросети.
- Используйте и храните прибор только на плоской, устойчивой и термостойкой поверхности. Не устанавливайте прибор на мягкую поверхность.
- Не направляйте прибор на людей, животных, растения, а также на поверхности и предметы, которые могут быть повреждены горячим паром.
- Не используйте прибор после падения, при наличии видимых механических повреждений или протечек.
- В процессе работы насадка-щетка может нагреваться. Перед отсоединением от прибора дайте ей остыть.

STOP

**ВНИМАНИЕ!** *Запрещается включать прибор без резервуара для воды или при отсутствии воды в резервуаре. Во избежание нарушений в работе прибора снимать резервуар во время работы воспрещается.*

- Во время наполнения резервуара для воды прибор не должен быть подключен к электросети.

**STOP**

*ВНИМАНИЕ! Во время работы прибор нагревается! Будьте осторожны! Не касайтесь рабочей поверхности и верхней части корпуса во время работы прибора и сразу после использования. Во избежание ожога горячим паром всегда держите прибор за ручку в вертикальном положении, отверстиями для выхода пара от себя.*

- Используйте прибор только по назначению. Использование прибора в целях, отличающихся от указанных в данном руководстве, является нарушением правил эксплуатации.
- Не протягивайте шнур электропитания в дверных проемах, вблизи источников тепла, газовых и электрических плит. Следите за тем, чтобы электрошнур не перекручивался и не перегибался, не соприкасался с острыми предметами, углами и кромками мебели.

**STOP**

*ПОМНИТЕ: случайное повреждение кабеля электропитания может привести к неполадкам, которые не соответствуют условиям гарантии, а также к поражению электротоком. При повреждении шнура питания его замену, во избежание опасности, должен производить изготовитель, сервисная служба или аналогичный квалифицированный персонал.*

- Перед очисткой прибора убедитесь, что он отключен от электросети и полностью остыл. Строго следуйте инструкциям по очистке прибора.

**STOP**

*ЗАПРЕЩАЕТСЯ погружать корпус прибора в воду!*

- Прибор не предназначен для использования лицами (включая детей) с пониженными физическими, психическими или умственными способностями или при отсутствии у них опыта или знаний, если они не находятся под контролем или не проинструктированы об использовании

прибора лицом, ответственным за их безопасность. Дети должны находиться под присмотром для недопущения игры с прибором.

- Запрещены самостоятельный ремонт прибора или внесение изменений в его конструкцию. Ремонт прибора должен производиться исключительно специалистом авторизованного сервис-центра. непрофессионально выполненная работа может привести к поломке прибора, травмам и повреждению имущества.

STOP

**ВНИМАНИЕ!** *Запрещено использование изделия при любых неисправностях.*

### Технические характеристики

Модель.....	SH1634
Напряжение.....	220–240 В, 50/60 Гц
Мощность.....	2100 Вт
Защита от поражения электротоком.....	класс I
Объем резервуара для воды.....	260 мл
Постоянная подача пара.....	45 г/мин
Паровой удар.....	60 г/мин
Длина выброса пара.....	40–80 см
Время разогрева до максимальной мощности.....	25 секунд
Вертикальное отпаривание.....	есть
Функция самоочистки.....	есть
Система «Капля-стоп».....	есть
Автоотключение.....	есть
Индикация.....	светодиодная
Габаритные размеры (Ш × В × Г).....	175 × 110 × 180 мм
Вес нетто.....	1 кг
Длина шнура электропитания.....	1,7 м



### Комплектация

Ручной отпариватель.....	1 шт.
Насадка-щетка.....	1 шт.
Мерный стакан.....	1 шт.
Руководство по эксплуатации.....	1 шт.
Сервисная книжка.....	1 шт.

*Производитель имеет право на внесение изменений в дизайн, комплектацию, а также в технические характеристики изделия в ходе совершенствования своей продукции без дополнительного уведомления об этих изменениях. В технических характеристиках допускается погрешность ±10%.*



### Устройство модели (схема А1, стр. 3)

1. Отверстия для выхода пара
2. Рабочая поверхность
3. Индикатор работы
4. Кнопка  – паровой удар
5. Регулятор подачи пара
6. Ручка
7. Кнопка  – включение/отключение прибора
8. Кнопка отсоединения резервуара для воды
9. Крышка резервуара для воды
10. Съемный резервуар для воды с отметкой максимального уровня воды
11. Насадка-щетка
12. Шарнирное крепление шнура
13. Электрошнур
14. Мерный стакан

## I. ПЕРЕД НАЧАЛОМ ИСПОЛЬЗОВАНИЯ

Аккуратно достаньте изделие и его комплектующие из коробки. Удалите все упаковочные материалы и рекламные наклейки (при наличии).

 *Обязательно сохраните на месте предупреждающие наклейки, наклейки-указатели и табличку с серийным номером изделия на его корпусе!*

*После транспортировки или хранения при низких температурах необходимо выдержать прибор при комнатной температуре не менее 2 часов перед включением.*

Полностью размотайте электрошнур. Протрите корпус и рабочую поверхность отпаривателя влажной тканью. Вытрите прибор насухо.

 *На некоторые детали нового прибора нанесено защитное покрытие, поэтому при первом включении может появиться посторонний запах. Это временное явление, которое совершенно безопасно для работы прибора и быстро исчезнет.*

## II. ЭКСПЛУАТАЦИЯ ПРИБОРА

### Наполнение резервуара для воды (схема А2, стр. 4)





1. Убедитесь, что прибор отключен от электросети.
2. Нажмите на кнопку отсоединения резервуара для воды и извлеките резервуар из корпуса прибора.
3. С помощью мерного стакана залейте в резервуар воду не выше отметки максимального уровня (MAX).
4. Установите резервуар в корпус прибора.

 *Для работы с отпаривателем используйте только фильтрованную воду. Использование нефильтрованной воды может привести к образованию накипи и поломке прибора.*

### Использование (схема А2, стр. 4)

 *Не все ткани можно подвергать воздействию горячего пара. Перед началом использования обратитесь к указаниям на ярлыке изделия, которое вы собираетесь отпаривать.*

1. Установите насадку-щетку на рабочую поверхность отпаривателя, если ткань нужно очистить от шерсти животных, ниток или волос.



2. Разместите изделие для отпаривания вертикально, например повесьте на вешалку.
3. Убедитесь, что регулятор подачи пара установлен в положение . Подключите прибор к электросети.
4. Чтобы включить прибор, нажмите кнопку , индикатор работы будет мигать зеленым цветом, начнется процесс нагрева. Через несколько секунд прибор будет готов к работе, индикатор работы будет гореть постоянно.
5. Держите прибор вертикально, рабочей поверхностью в направлении отпариваемой ткани. Установите регулятор подачи пара в положение  и ведите отпаривателем сверху вниз вдоль изделия. Если вы не используете насадку-щетку, то при отпаривании держите прибор на небольшом расстоянии от ткани, не прижимайте его вплотную.
6. Для произведения парового удара нажмите кнопку . Паровой удар также будет работать, если регулятор подачи пара установлен в положение .



*В начале работы с прибором необходимо некоторое количество времени, чтобы образовался пар.*



**ВНИМАНИЕ!** *Температура пара очень высокая! Во избежание ожогов не допускайте контакта с паром, выходящим из отверстий. Не отпаривайте одежду на человеке! Не подкладывайте руки под отпариваемую ткань!*

7. По завершении работы установите регулятор подачи пара в положение  и нажмите кнопку , индикатор работы погаснет.



*После выключения прибора из отверстий на рабочей поверхности могут выходить остатки пара. Будьте осторожны!*



*После отпаривания ткань может быть влажной, дайте ей просохнуть перед тем, как надеть или убрать на хранение.*

8. Отключите прибор от электросети. Извлеките резервуар для воды из корпуса прибора и слейте оставшуюся воду.

### Система автоотключения

Данная функция обеспечивает безопасность эксплуатации прибора и позволяет экономить электроэнергию. Если прибор включен, но не подает пар, через 5 минут сработает система автоматического отключения. Для продолжения работы нажмите кнопку .

## III. УХОД ЗА ПРИБОРОМ

Перед очисткой прибора убедитесь, что он отключен от электросети и полностью остыл.

Корпус и рабочую поверхность очищайте влажной тканью или губкой. Во избежание возможных подтеков от воды и разводов на корпусе рекомендуем протереть его поверхность насухо.

Насадку-щетку очищайте под струей воды, предварительно отсоединив ее от прибора.







Резервуар для воды по мере загрязнения промывайте чистой проточной водой.



**ЗАПРЕЩАЕТСЯ** *опускать прибор в воду или промывать под струей воды; использовать для очистки абразивные и спиртосодержащие моющие средства, металлические щетки и т. д.*

### Функция самоочистки

Рекомендуется проводить процедуру самоочистки 2-3 раза в месяц. Чем жестче используемая вода, тем чаще требуется самоочистка.

1. Залейте воду в резервуар до отметки MAX.
2. Убедитесь, что регулятор подачи пара установлен в положение . Подключите прибор к электросети.
3. Нажмите кнопку , индикатор работы будет мигать зеленым цветом, начнется процесс нагрева. Через несколько секунд прибор будет готов к работе, индикатор работы будет гореть постоянно.
4. Быстрым движением переведите регулятор подачи пара в положение , затем – в положение  и обратно – в положение , индикатор работы загорится красным цветом.
5. Примерно через 20 секунд переведите регулятор подачи пара в положение . Индикатор работы будет мигать зеленым цветом, пока выход горячей воды и пара из отверстий не прекратится. Выходящие из отверстий пар и горячая вода удалят загрязнения.
6. Отключите прибор от электросети. Извлеките резервуар для воды из корпуса прибора и слейте оставшуюся воду.
7. Когда рабочая поверхность остынет, протрите ее поверхность влажной тканью.

**STOP** **ВНИМАНИЕ!** Используйте только водопроводную воду.



### Хранение и транспортировка

Храните прибор в сухом вентилируемом месте вдали от нагревательных приборов и попадания прямых солнечных лучей.

Не храните отпариватель с водой во избежание образования известковых отложений.

При транспортировке и хранении запрещается подвергать прибор механическим воздействиям, которые могут привести к повреждению прибора и/или нарушению целостности упаковки. Необходимо беречь упаковку прибора от попадания воды и других жидкостей.

## IV. ПЕРЕД ОБРАЩЕНИЕМ В СЕРВИС-ЦЕНТР

Неисправность	Возможная причина	Способ устранения
Прибор не включается	Прибор не подключен к электросети	Подключите прибор к электросети
	Электророзетка неисправна	Подключите прибор к исправной розетке
Из отверстий для подачи пара вытекает вода	Вы держите прибор горизонтально	Держите прибор вертикально
	В начале работы с прибором необходимо некоторое количество времени, чтобы образовался пар	Это не является неисправностью (см. раздел «Использование»)
Отсутствует пар или интенсивность подачи пара недостаточна	Регулятор подачи пара установлен в положение 	Установите регулятор подачи пара в положение 
	В резервуаре слишком мало воды	Наполните резервуар водой до отметки MAX
	Резервуар для воды не установлен или установлен не до конца	Проверьте правильность установки резервуара для воды

Неисправность	Возможная причина	Способ устранения
Выходящий из отверстия пар пачкает белье	Вы использовали воду с химическими добавками	Не заливajte в резервуар воду с химическими добавками
	Вы использовали загрязненную воду	Используйте обычную водопроводную воду или смесь из водопроводной и очищенной воды в пропорции 1:1
	Вы не удалили воду из резервуара после предыдущего использования	Всегда выливайте воду из резервуара по окончании работы
	Вы недостаточно прополоскали белье или отпариваете новую одежду, не прополоскав ее	Прополощите одежду, убедитесь, что на ней не осталось мыла или других чистящих веществ
	Резервуар для воды загрязнен	Промойте резервуар для воды

**i** В случае если неисправность устранить не удалось, обратитесь в авторизованный сервисный центр.



Запчасти для постгарантийного ремонта можно найти на сайте <https://redmondsale.com>

## V. ГАРАНТИЙНЫЕ ОБЯЗАТЕЛЬСТВА

На данное изделие предоставляется гарантия сроком на 12 месяцев с момента его приобретения. В течение гарантийного

периода изготовитель обязуется устранить путем ремонта, замены деталей или замены всего изделия любые заводские дефекты. Гарантия вступает в силу только в том случае, если дата покупки подтверждена печатью магазина и подписью продавца на оригинальном гарантийном талоне. Настоящая гарантия признается лишь в том случае, если изделие применялось в соответствии с руководством по эксплуатации, не ремонтировалось, не разбиралось и не было повреждено в результате неправильного обращения с ним, а также сохранена полная комплектность изделия. Данная гарантия не распространяется на естественный износ изделия.

Срок службы изделия и срок действия гарантийных обязательств на него исчисляются со дня продажи или с даты изготовления изделия (в случае, если дату продажи определить невозможно). Дату изготовления прибора можно найти в серийном номере, расположенном на идентификационной наклейке на корпусе изделия. Серийный номер состоит из 13 знаков. 4-й и 5-й знаки обозначают месяц, 6-й и 7-й – год выпуска устройства.

0	0	0	1	1	2	2	3	3	3	3	3	3
---	---	---	---	---	---	---	---	---	---	---	---	---

1 – месяц производства (01 – январь, 02 – февраль ... 12 – декабрь)  
 2 – год производства (21 – 2021 г., 22 – 2022 г. ... 30 – 2030 г.)  
 3 – серийный номер модели

Установленный производителем срок службы прибора составляет 3 года со дня его приобретения при условии, что эксплуатация изделия производится в соответствии с данным руководством и применимыми техническими стандартами.



*Упаковку, руководство пользователя, а также сам прибор необходимо утилизировать в соответствии с местной программой по переработке отходов. После окончания срока службы не выбрасывайте прибор вместе с бытовыми отходами. Передайте его в специализированный пункт для дальнейшей утилизации. Проявите заботу об окружающей среде. Отходы, образующиеся при утилизации изделий, подлежат обязательному сбору с последующей утилизацией в установленном порядке и в соответствии с действующими требованиями и нормами отраслевой нормативной документации, в том числе в соответствии с СанПиН 2.1.7.1322-03 «Гигиенические требования к размещению и обезвреживанию отходов производства и потребления».*



Осы бұйымды пайдаланудың алдында оны пайдалану бойынша нұсқаулықты мұқият оқыңыз және анықтамалық ретінде сақтап қойыңыз. Аспапты дұрыс пайдалансаңыз, оның қызмет ету мерзімі көпке ұзарады.

Бұл нұсқаулықтағы қауіпсіздік шаралары мен нұсқаулар құралды қолдану кезінде туындауы мүмкін барлық жағдайларды қамтымайды. Бұл құрылғымен жұмыс кезінде қолданушы ақылға сүйеніп, абай әрі мұқият болуы тиіс.

## ҚАУІПСІЗДІК ШАРАЛАРЫ

- Өндіруші қауіпсіздік техникасы талаптарын және бұйымды пайдалану ережелерін ұстанбаудан туындаған зақымдар үшін жауап бермейді.
- Бұл электр аспап тұрмыстық жағдайларда қолданарналған құрылғы болып табылады және пәтерлерде, қала сыртындағы үйлерде немесе өнеркәсіптік емес пайдаланудың басқа жағдайларында қолданыла алады. Құрылғыны өнеркәсіптік немесе кез келген басқа мақсатсыз пайдалану бұйымды дұрыс пайдалану шарттарын бұзу болып табылады. Бұл жағдайда өндіруші ықтимал салдарлар үшін жауап бермейді.

- Құрылғыны электр желіге қосудың алдында оның кернеуі аспап қоректенуінің номиналды кернеуіне сәйкес келетінін тексеріңіз (бұйымның техникалық сипаттамасын немесе зауыттық кестешесін қараңыз).
- Аспаптың тұтынылатын қуатына арналған ұзартқышты пайдаланыңыз. Бұл талапты ұстанбау қысқа тұйықталуға немесе кабельдің тұтануына әкеліп соқтыруы мүмкін.
- Аспапты тек жерлендірілген розеткаға қосыңыз – бұл тоқ соғуға қарсы қорғаныстың міндетті талабы. Ұзартқышты пайдаланылғанда ол да жерлендірілгеніне көз жеткізіңіз.
- Аспапты пайдаланған соң, сонымен қатар оны тазалау немесе жылжыту кезінде розеткадан ажыратыңыз. Электр бауды сымынан ұстамай, ашасынан құрғақ қолмен ұстап шығарыңыз.
- Аспап электр желісіне қосылғанша қараусыз қалмауы тиіс.

- Құралды тегіс, тұрақты және термотөзімді бетке ғана пайдаланыңыз және сақтаңыз. Аспапты жұмсақ бетке орнатпаңыз.
- Аспапты адамдарға, жануарларға, өсімдіктерге, сондай-ақ ыстық бумен бұзылуы мүмкін болатын беттер мен заттарға бағыттамаңыз.
- Көзге көрінетін механикалық зақымданулар немесе ағулар болған кезде, құлағаннан кейін аспапты пайдаланбаңыз.
- Жұмыс барысында саптамалар-қылшық қызуы мүмкін. Ажыратар алдында оларды салқындатыңыз.

**STOP** **НАЗАР АУДАРЫҢЫЗ!** Резервуарда су жоқ кезде немесе суға арналған резервуарсыз аспап қосуға болмайды. Құралдың жұмысындағы бұзушылықтарды болдырмау үшін жұмыс кезінде резервуарды шешуге тыйым салынады.

- Су резервуарын толтырған кезде аспап электр желісінен өшірулі болуы тиіс.

**STOP** **НАЗАР АУДАРЫҢЫЗ!** Жұмыс кезінде аспап қызады! Сақ болыңыз! Аспап жұмыс істеп тұрған кезде және пайдаланғаннан кейін бірден жұмыс бетіне және корпусның жоғарғы бөлігіне қол тигізбеңіз. Ыстық будан күйік алмау үшін аспапты тұтқасынан тік жайғасымда, бу шығуына арналған тесіктерін өзіңізден қарай ұстаңыз.

- Аспапты тек мақсатына қарай қолданыңыз. Аспапты осы нұсқаулықта көрсетілгендерден ерекшеленетін мақсаттарда пайдалану пайдалану ережелеріні бұзу болып табылады.
- Электр қоректену бауын есіктен немесе жылу көздерінің қасында жүргізбеңіз. Электр бауы бұралмауын және бүгілмеуін, өткір заттарға, жиһаздың бұрыштары мен шеттеріне тимеуін байқаңыз.

**STOP** **ЕСТЕ САҚТАҢЫЗ:** электр қоректену кабелін кездейсоқ зақымдасаңыз, кепілдік шарттарына сәйкес келмейтін ақауларға, сонымен қатар электр тоғының соғуына әкеліп соқтыруы

*мүмкін. Зақымданған электр бауы сервис-орталықта жылдам ауыстыруды талап етеді.*

- Аспапты тазалаудың алдында ол электр желіден ажыратылғанына және толық суығанына көз жеткізіңіз. Аспапты тазалау бойынша нұсқаулықтарды қатаң ұстаныңыз.

**STOP** *Аспап корпусын суға батыруға немесе су ағынына түсіруге ТЫЙЫМ САЛЫНАДЫ!*

- Бұл аспап физикалық, жүйке немесе психикалық ауытқулары бар немесе тәжірибесі мен білімі жетіспейтін адамдардың (оның ішінде балалардың) қолдануына арналмаған, мұндай тұлғалар қадағаланып, олардың қауіпсіздігі үшін жауап беретін тұлға осы аспапты қолдануға қатысты нұсқау жасалған жағдайлардан басқа. Балалардың аспаппен, оның жинақтаушыларымен, сонымен қатар зауыттық орнымен ойнауына жол бермеу мақсатында қадағалап отыру қажет. Құрылғыны тазалау

және қызмет көрсетуді балалар ересектердің қарауынсыз жасамауы тиіс.

- Аспапты өздігіңізбен жөндеуге немесе құрылымына өзгеріс енгізуге тыйым салынады. Қызмет көрсету және жөндеу бойынша барлық жұмыстарды авторландырылған сервис-орталық жасауы керек. Біліксіз жасалған жұмыс аспаптың бұзылуына, жарақат пен мүлік зақымдануына әкеліп соқтыруы мүмкін.

**STOP** *НАЗАР АУДАРЫҢЫЗ! Аспапты кез келген ақауы бар болғанда пайдалануға тыйым салынады.*



**Техникалық сипаттамалары**

Үлгі .....	SH6134
Коректену .....	220–240 В, 50/60 Гц
Қуаты .....	2100 Вт
Электр тоғымен зақымданудан қорғау .....	I дәреже
Суға арналған резервуар көлемі .....	260 мл
Будың тұрақты түрде берілуі .....	45 г/мин
Қатты бу соққысы .....	60 г/мин
Бу шығарылуының ұзындығы .....	40-80 см
Максисалды қуатқа дейін қызу уақыты .....	25 секунд
Тігінен булау .....	бар
Өзін-өзі тазарту функциясы .....	бар
«Тамшы-стоп» жүйесі .....	бар
Авто сөндіру .....	бар
Индикациясы .....	жарықдиодты
Габаритті көлемі (ені × биіктігі × ұзындығы) .....	175 × 110 × 180 мм
Нетто салмағы .....	1 кг
Бау ұзындығы .....	1,7 м



**Жинағы**

Қолмен булағыш .....	1 дана
Саптама-қылшық .....	1 дана
Өлшеу стақаны .....	1 дана
Пайдалану бойынша нұсқаулық .....	1 дана
Сервистік кітапша .....	1 дана

Өндіруші осындай өзгерістер туралы қосымша хабарламастан өз өнімін жетілдіру барысында оның дизайны, жинағы, сонымен

қатар бұйымның техникалық сипаттамаларына өзгеріс енгізуге құқылы. Техникалық сипаттамаларда ±10% қателікке жол беріледі.

**Аспаптың құрылымы (A1) сурет, 3 бет)**

1. Бу шығару саңылауы
2. Жұмыс беті
3. Жұмыс индикаторы
4.  батырмасы – бу соққысы
5. Бу жіберу реттегіші
6. Тұтқа
7.  батырмасы – құралды ажырату/қосу
8. Суға арналған резервуарды ажыратудың батырмалар
9. Суға контейнер қақпағы
10. Судың ең жоғары деңгейі бар су үшін алынатын резервуар
11. Саптама-қылшық
12. Баудың топсалы бекітпесі
13. Электр коректену бауы
14. Өлшеу стақаны

**I. АЛҒАШҚЫ ҚОСАР АЛДЫНДА**

Бұйымды орамынан шығарып, барлық орау материалдары мен жарнамалық жапсырмаларды алып тастаңыз.



Корпусағы ескертетін жапсырма, жапсырма-көрсеткіш (бар болса) және бұйымның сериялық нөмірі бар кестешені орнында міндетті түрде сақтаңыз!

*Тасымалдаған немесе төмен температураларда сақтаған соң аспапты қосар алдында кем дегенде 2 сағат бөлме температурасында ұстау қажет.*

Электр бауды толық жайыңыз. Тұтқаны және үтіктің табанын дымқыл шүберекпен сүртіңіз. Құралды құрғатыңыз.

**i** Жаңа үтіктің кейбір бөлшектеріне қорғаныс жабыны қалталған, сондықтан бірінші рет қосқан кезде жағымсыз иіс пайда болуы мүмкін. Бұл құралдың жұмысына қауіпсіз және тез кететін уақытша құбылыс.

## II. ҮТІКТІ ПАЙДАЛАНУ





**Су ыдысын толтыру (A2 сурет, 4 бет)**

1. Аспап электр желіге қосылмағанына көз жеткізіңіз.
2. Суға арналған резервуарды ажыратудың батырмалар түймесін басыңыз және аспаптың корпусынан су резервуарын шығарыңыз.
3. Өлшеу стақаны көмегімен ыдысқа аспап корпусындағы MAX белгісінен асырмай су құйыңыз
4. Сұйыққойманы аспаптың корпусына орнатыңыз.

**!** Булағышпен жұмыс істеу үшін тек қана сүзгіленген суды пайдаланыңыз. Сүзгіленбеген суды пайдалану қақтың пайда болуына және аспаптың сынуына әкелуі мүмкін.



**Пайдалану (A2 сурет, 4 бет)**

**!** Барлық маталарды ыстық бу әсеріне ұшырата беруге болмайды. Пайдалануды бастар алдында сіз булауға дайындаған бұйымның затбелгісіндегі ұсынымдарды қараңыз.

1. Егер матаны жануарлардың жүнінен, жіптерден немесе шаштан тазалау керек болса, қондырма қылшақты булағыштың жұмыс бетіне орнатыңыз.
2. Булауға арналған бұйымды тігінен жайғастырыңыз, мысалы, ілгішке іліп қойыңыз.
3. Бу беру реттегішінің  орынға орнатылғанына көз жеткізіңіз. Аспапты электр желісіне қосыңыз.
4. Аспапты қосу үшін,  түймесін басыңыз, жұмыс индикатор жасыл болып жыпылықтау болады. Бірнеше секундтан кейін құрылғы жұмыс істеуге дайын болады, жұмыс индикатор үнемі жанатын болады.
5. Аспапты тігінен, жұмыс бетін буланатын матаға қарай бағытта ұстаңыз. Бу беру реттегішін  күйіне орнатыңыз және булағышты бұйымның бойымен жоғарыдан төмен қарай жүргізіңіз. Егер сіз қондырма қылшақты пайдалансаңыз, аспапты матадан шамалы ғана қашықтықта стаңыз, оны тығыздар қыспаңыз.
6. Бу соққысы үшін  түймесін басыңыз. Егер бу беру реттегіші  орынға орнатылса, бу соққысы да жұмыс істейді.

**i** Аспаптармен жұмыс істеу басында бу пайда болу үшін біраз уақыт қажет.

**STOP** НАЗАРАУДАРЫҢЫЗ! Бу температурасы өте жоғары! Күйін қалмау үшін үтік табанындағы тесіктерден шығатын буға тимеңіз. Адамның үстіндегі киімді буламаңыз! Қолдарыңызды буланатын матаның астына төсеменіз!

7. Жұмыс аяқталғаннан кейін бу беру реттегішін  күйіне орнатыңыз және  түймесін басып, жұмыс индикатор өшіріледі.



Аспапты сөндіргеннен кейін жұмыс беттегі тесіктерден будың қалдықтары шығуы мүмкін. Сақ болыңыз!



Булағаннан кейін мата ылғал болуы мүмкін, оны киер немесе сақтауға қояр алдында кебуіне уақыт беріңіз.

8. Аспапты электр желісінен ажыратыңыз. Сұйыққойманы шығарып алып, одан суды ағызып жіберіңіз де, қайта орнатыңыз.

### Автоматты түрде өшіру жүйесі

Автоматты түрде өшу функциясы аспапты пайдалану қауіпсіздігін қамтамасыз етеді және электр энергиясын үнемдеуге мүмкіндік береді. Егер аспап қосылып тұрғанда бу шығармайтын болса, шамамен 5 минуттан кейін автоматты сөндірілу жүйесі іске қосылады. Жұмысты жалғастыру үшін  батырмасын басыңыз.

## III. АСПАПТЫ КҮТУ

Аспап электр желіден ажыратылғанына және толық суығанына көз жеткізіңіз.

Бұйымның тұрқын ылғалды сүлгімен немесе губкамен тазарту керек. Судың мүмкін болатын тамшылары мен тұрқындағы сызықтарға жол бермеу үшін оның бетін құрғақ етіп сүртуге ұсыныс береміз.

Қондырма қылшақты алдын ала аспаптан ажыратып, оны су ағынының астында тазалаңыз. Суға арналған резервуары ластанған сайын таза ағын сумен жуыңыз.







STOP

Аспап корпусын суға батыруға немесе су ағынына түсіруге **ТЫЙЫМ САЛЫНАДЫ!**

Абразивті жуу құралдарын және жабындысы металл немесе абразивті губкаларды, сонымен қатар химиялық агрессивті заттарды пайдаланбаңыз.

### Өзін-өзі тазарту функциясы

Өзін-өзі тазарту шарасын айына 2-3 рет жүргізуге кеңес беріледі. Пайдаланылатын су кермек болғанымен өзін-өзі тазарту да жиірек болуы керек.

1. Суды ыдысқа MAX белгісіне дейін құйыңыз.
2. Бу беру реттегішінің  орынға орнатылғанына көз жеткізіңіз. Аспапты электр желісіне қосыңыз.
3. Аспапты қосу үшін,  түймесін басыңыз, жұмыс индикатор жасыл болып жыпылықтау болады. Бірнеше секундтан кейін құрылғы жұмыс істеуге дайын болады, жұмыс индикатор үнемі жанатын болады.
4. Жылдам қозғалыспен бу беру реттегішін  күйге ауыстырыңыз, содан кейін  позицияға және кері  позицияға, жұмыс индикатор қызыл түспен жанады.
5. Шамамен 20 секундтан кейін бу беру реттегішін  позицияға ауыстырыңыз. Жұмыс индикатор жасыл болып жыпылықтау болады, табан тесіктерінен ыстық су мен бу шығуы тоқтағанша. Тесіктерден шығатын бу мен қайнаған су кірді кетіреді.
6. Тазалаған соң су ыдысы қақпағын ашыңыз және ыдыста қалған суды төгіңіз. Қақпақты жабыңыз.

7. Табан суығанда оның бетін ылғал матамен сүртіңіз.

**STOP** НАЗАР АУДАРЫҢИЗ! Тек құбырдағы суды пайдаланыңыз

**Сақтау және тасымалдау**

Құралды құрғақ желденетін жерде жылыту аспаптарынан алыс және тікелей күн сәулелерден алыс сақтаңыз.



Үтіктеу кезінде әктас шөгінділер мен ластанулардың пайда болуын болдырмау үшін бу станциясын сумен сақтамаңыз.

Тасымалдау және сақтау кезінде құралдың зақымдануына және/немесе ораманың бүтіндігіне әкелуі мүмкін құралды механикалық әсерлерге ұшыртуға тыйым салынады.

Құралдың орамасын су мен басқа да сұйықтықтардан сақтау қажет.

**IV. СЕРВИС-ОРТАЛЫҚҚА ЖОЛЫҒАР АЛДЫНДА**

Ақау	Ықтимал себебі	Жою әдісі
Үтік табаны қызбайды	Аспап электр желіге қосылмаған	Аспапты электр желіге қосыңыз
	Электр розетка ақаулы	Аспапты жөн электр розеткаға қосыңыз
Бу беруге арналған тесіктерден су ағады	Сіз аспапты көлденең ұстап тұрсыз	Аспапты тігінен ұстаңыз
Бу жоқ немесе бу беру қарқындылығы жеткіліксіз	Аспаптармен жұмыс істеу басында бу пайда болу үшін біраз уақыт қажет	Бұл ақаулық емес (бөлімін қараңыз «Пайдалану»)

Ақау	Ықтимал себебі	Жою әдісі
Бу жоқ немесе бу беру қарқындылығы жеткіліксіз	Бу беру реттегіші  ережеге орнатылған	Бу беру реттегішін  күйіне орнатыңыз
	Ыдыста су өте аз	Резервуарды сумен толтырыңыз MAX белгісіне дейін
Тесіктерінен шығатын бу затты былғайды	Суға арналған резервуар орнатылмаған немесе соңына дейін орнатылмаған	Суға арналған резервуардың дұрыс орнатылғанын тексеріңіз
	Сіз химиялық қоспалары бар суды пайдаландыңыз	Ыдысқа химиялық қоспалары бар суды құймаңыз
	Сіз ластанған суды пайдаландыңыз	Кадімгі құбырдағы суды немесе құбырдағы және минералсыздандырылған судың 1:1 пропорциясында қоспасын пайдаланыңыз
	Сіз алдыңғы пайдаланған соң ыдыстан суды кетірмедіңіз	Жұмыс аяқталған соң суды резервуардан ылғи төгіп тұрыңыз
	Кірді жетегіндей шайманыңыз немесе жаңа киімді шаймай үтіктеп жатырсыз	Киімді шайыңыз, үстінде сабын немесе басқа тазалау құралы қалмағанына көз жеткізіңіз
Суға арналған резервуар ластанған	Суға арналған резервуарды жуып-шайыңыз	

 Егер қателікті дұрыстай алмасаңыз, авторизацияланған сервистік орталыққа жүгініңіз.



Кепілдіктен кейінгі жөндеуге арналған қосалқы бөлше имктерді табуға болады сайт <https://redmondsale.com>

## V. КЕПІЛДІКТІ МІНДЕТТЕМЕЛЕР

Осы бұйымға сатып алынған сәттен 12 ай мерзіміне кепілдік беріледі. Кепілдік кезеңі ішінде дайындаушы жөндеу, бөлшектерді ауыстыру немесе барлық бұйымды ауыстыру жолымен кез келген зауыттық ақауларды жоюға міндеттенеді. Кепілдік тек сатып алу күні түпнұсқалық кепілдік талонында дүкен мөрімен және сатушы қолымен расталған жағдайда ғана күшіне енеді. Осы кепілдік тек бұйым пайдалану бойынша нұсқаулыққа сәйкес қолданылған, жөнделмеген, бұзылмаған және онымен дұрыс жұмыс істемеу нәтижесінде зақымданбаған, сонымен қатар бұйымның толық жинағы сақталған жағдайда танылады. Осы кепілдік бұйымның табиғи тозуына.

Бұйымның қызмет мерзімі мен оған кепілдікті міндеттемелердің қолданыс мерзімі бұйым сатылған немесе өндірілген кезден есептеледі (егер сату күнін анықтау мүмкін болмаса).

Аспап өндірілген күнді бұйым корпусының сәйкестендіру жапсырмасындағы сериялық нөмірден табуға болады. Сериялық нөмір 13 белгіден тұрады. 4-ші және 5-ші белгілер айды, 6-шы және 7-ші – құрылғының шығарылған жылын білдіреді.

0	0	0	1	1	2	2	3	3	3	3	3	3
---	---	---	---	---	---	---	---	---	---	---	---	---

1 – өндірілген айы (01 – қаңтар, 02 – ақпан ... 12 – желтоқсан)

2 – өндірілген жылы (21 – 2021 ж., 22 – 2022 ж. ... 30 – 2030 ж.)

3 – үлгінің сериялық нөмірі

Өндіруші бекіткен аспаптың қызмет ету мерзімі бұйымның пайдаланылуы осы нұсқаулық пен қолданылатын техникалық стандарттарға сәйкес жүзеге асырылғанда, сатып алынған күнінен бастап 3 жыл құрайды.

*Орамды, пайдаланушы нұсқаулығын, сонымен қатар аспаптың өзін қалдықтарды қайта өңдеу бойынша жергілікті бағдарламаға сәйкес пайдаға асыру керек. Қоршаған ортаға қамқорлық білдіріңіз: мұндай бұйымдарды әдеттегі тұрмыстық қоқыспен тастамаңыз.*





Товар сертифицирован в соответствии с Федеральным законом «О техническом регулировании» и соответствует требованиям Технического регламента Таможенного союза ТР ТС 004/2011 «О безопасности низковольтного оборудования», Технического регламента Таможенного союза ТР ТС 020/2011 «Электромагнитная совместимость технических средств», Технического регламента Евразийского экономического союза «Об ограничении применения опасных веществ в изделиях электротехники и радиоэлектроники» ТР ЕАЭС 037/2016.

Изготовитель: «Чжухай ИнгЧжи Сервис кампани Лимитед», 51900, 100 Хуа Вей Роуд, Чيانь Шань, Сян Чжоу Дистрикт, Чжухай Сити, Китай.

Импортер в России: ООО «ИЛОТ», 198099, г. Санкт-Петербург, ул. Промышленная, д. 38, к. 2, лит. А.

Importer (EU): SIA "SPILVA TRADING", Edoles iela 5, Riga, Latvia, LV1055.

© РЕДМОНД. Все права защищены. 2024

Воспроизведение, передача, распространение, перевод или другая переработка данного документа или любой его части без предварительного письменного разрешения правообладателя запрещены.

[www.redmond.company](http://www.redmond.company)  
[www.multivarka.pro](http://www.multivarka.pro)  
Made in China

SH1634-CIS-UM-1