

РЕДМОНД

Блендер портативный
BR430



РУКОВОДСТВО ПО ЭКСПЛУАТАЦИИ

RUS	5
KAZ	12

СОДЕРЖАНИЕ

МЕРЫ БЕЗОПАСНОСТИ.....	5
Технические характеристики	8
Комплектация	8
Устройство модели.....	8
I. ПЕРЕД НАЧАЛОМ ИСПОЛЬЗОВАНИЯ.....	8
II. ЭКСПЛУАТАЦИЯ ПРИБОРА	9
Зарядка аккумулятора	9
Использование	9
III. УХОД ЗА ПРИБОРОМ	9
Хранение и транспортировка	10
IV. ПЕРЕД ОБРАЩЕНИЕМ В СЕРВИС-ЦЕНТР.....	10
V. ГАРАНТИЙНЫЕ ОБЯЗАТЕЛЬСТВА.....	11

A1

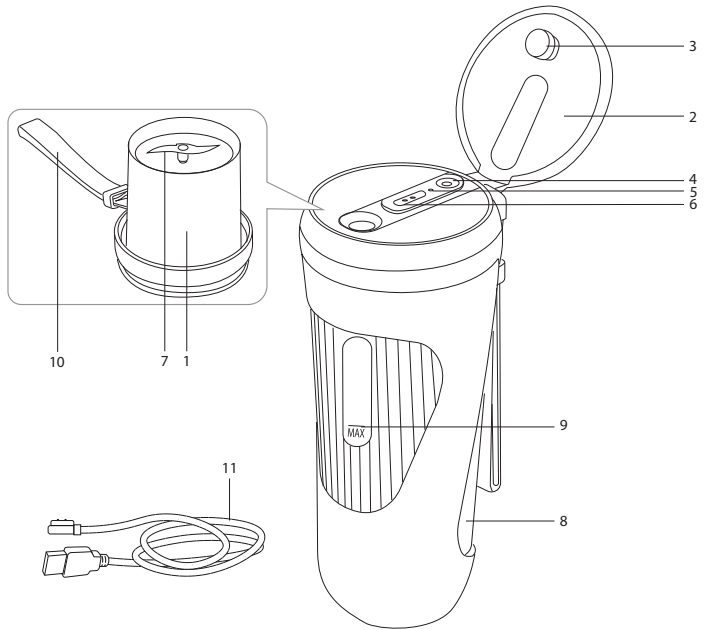

УВАЖАЕМЫЙ ПОКУПАТЕЛЬ!

Благодарим вас за то, что отдали предпочтение бытовой технике РЕДМОНД.

РЕДМОНД – это качество, надежность и неизменно внимательное отношение к потребностям клиентов. Надеемся, что вам понравится продукция компании и вы также будете выбирать наши изделия в будущем.

Блендер портативный BP430 – это компактный многофункциональный прибор для приготовления напитков.

Хотите узнать больше? Посетите наш сайт www.redmond.com.

Здесь вы найдете самую актуальную информацию о предлагаемой технике и ожидаемых новинках, сможете получить консультацию онлайн, а также заказать продукцию РЕДМОНД и оригинальные аксессуары к ней в нашем интернет-магазине.

Служба поддержки пользователей РЕДМОНД в России: 8-800-600-90-21 (звонок по России бесплатный).



Прежде чем использовать данное устройство, внимательно прочитайте руководство по эксплуатации и сохраните в качестве справочника. Правильное использование прибора значительно продлит срок его службы.

Меры безопасности и инструкции, содержащиеся в данном руководстве, не охватывают все возможные ситуации, которые могут возникнуть в процессе эксплуатации прибора. При работе с устройством пользователь должен руководствоваться здравым смыслом, быть осторожным и внимательным.

МЕРЫ БЕЗОПАСНОСТИ

- Производитель не несет ответственности за повреждения, вызванные несоблюдением требований по технике безопасности и правил эксплуатации изделия.
- Данный электроприбор представляет собой многофункциональное устройство для приготовления пищи в бытовых условиях и может применяться в квартирах, загородных домах или в других подобных условиях непромышленной эксплуатации.

Промышленное или любое другое нецелевое использование устройства будет считаться нарушением условий надлежащей эксплуатации изделия. В этом случае производитель не несет ответственности за возможные последствия.

- Перед подключением устройства к электросети проверьте, совпадает ли ее напряжение с номинальным напряжением питания прибора (см. технические характеристики или заводскую табличку изделия).
- Не протягивайте кабель USB в дверных проемах или вблизи источников тепла. Следите за тем, чтобы кабель не перекручивался и не перегибался, не соприкасался с острыми предметами, углами и кромками мебели.

STOP

ПОМНИТЕ: случайное повреждение кабеля USB может привести к неполадкам, которые не соответствуют условиям гарантии, а также к поражению электротокком.

- Не устанавливайте прибор на мягкую поверхность. Это делает его неустойчивым во время работы.
- Будьте осторожны при работе с ножом: он очень острый.
- Запрещается прикасаться к подвижным частям прибора во время его работы.
- Запрещена эксплуатация прибора на открытом воздухе – попадание влаги или посторонних предметов внутрь корпуса устройства может привести к его серьезным повреждениям.
- Перед очисткой прибора убедитесь, что он полностью остыл. Строго следуйте инструкциям по очистке прибора.
- Запрещается погружать моторный блок в воду или другие жидкости. Перед подсоединением к кабелю USB убедитесь, что прибор абсолютно сухой.

STOP

ЗАПРЕЩАЕТСЯ заряжать прибор вблизи наполненных водой емкостей (ванны, раковины и др.). Не мочите кабель USB и храните его вдали от воды.

- Прибор не предназначен для использования лицами (включая детей) с пониженными физическими, психическими или умственными способностями или при отсутствии у них опыта или знаний, если они не находятся под контролем или не проинструктированы об использовании данного прибора лицом, ответственным за их безопасность. Дети должны находиться под присмотром для недопущения игры с прибором.
- Запрещены самостоятельный ремонт прибора или внесение изменений в его конструкцию. Ремонт прибора должен производиться исключительно специалистом авторизованного сервис-центра. Непрофессионально выполненная работа может привести к поломке прибора, травмам и повреждению имущества.

STOP

ВНИМАНИЕ! Запрещено использование прибора при любых неисправностях.

Технические характеристики

Модель.....	BP430
Тип аккумулятора.....	литий-ионный
Напряжение аккумулятора.....	7,4 В ===
Емкость аккумулятора.....	2400 мА·ч
Номинальная мощность.....	40 Вт
Максимальная мощность.....	150 Вт
Защита от поражения электротоком	класс III
Скорость работы	19 000 об/мин
Уровень шума.....	< 78 дБ
Объем стакана для смешивания	300 мл
Время полной зарядки	до 3 ч
Время работы от аккумулятора	до 14 мин
Время непрерывной работы	40 с
Габаритные размеры (Ш × В × Г).....	85 × 205 × 100 мм
Вес нетто.....	0,6 кг
Длина кабеля USB	0,8 м

Комплектация

Крышка с моторным блоком	1 шт.
Стакан для смешивания	1 шт.
Кабель USB	1 шт.
Руководство по эксплуатации.....	1 шт.
Сервисная книжка	1 шт.

Производитель имеет право на внесение изменений в дизайн, комплектацию, а также в технические характеристики изделия в ходе совершенствования своей продукции без дополнительного уведомления об этих изменениях. В технических характеристиках допускается погрешность ±10%.

Устройство модели (схема А1, стр. 4)

1. Моторный блок
2. Крышка
3. Клапан
4. Кнопка **○** – включение/выключение прибора
5. Индикатор работы
6. Разъем для подключения кабеля USB
7. Нож
8. Стакан для смешивания
9. Отметка максимального уровня
10. Ремешок
11. Кабель USB

I. ПЕРЕД НАЧАЛОМ ИСПОЛЬЗОВАНИЯ

Аккуратно достаньте изделие и его комплектующие из коробки. Удалите все упаковочные материалы и рекламные наклейки.



Обязательно сохраните на месте предупреждающие наклейки, наклейки-указатели (при наличии) и табличку с серийным номером изделия на его корпусе!

После транспортировки или хранения при низких температурах необходимо выдержать прибор при комнатной температуре не менее 2 часов перед включением.

Полностью размотайте кабель USB. Протрите корпус изделия влажной тканью и дайте ему просохнуть. Съемные детали промойте мыльной водой, тщательно просушите все элементы прибора перед включением в электросеть.

II. ЭКСПЛУАТАЦИЯ ПРИБОРА

Зарядка аккумулятора



Для зарядки прибора используйте блок питания (приобретается отдельно), рассчитанный на потребляемую мощность прибора (не менее 5 В, 2 А). Несоответствие параметров может привести к некорректной работе прибора.

Перед началом использования прибора следует полностью зарядить аккумулятор. С помощью кабеля USB подключите прибор к внешнему источнику питания, индикатор работы загорится синим цветом. Время полной зарядки аккумулятора составляет 6 часов. Когда аккумулятор полностью зарядится, индикатор работы будет гореть белым цветом.



Перед первым использованием рекомендуется полностью зарядить аккумулятор для продления срока его службы.

Использование

1. Перед началом работы вымойте фрукты и овощи, нарежьте их на куски размером не более 2 см. При использовании слив, персиков и других плодов с крупными косточками предварительно удалите косточки во избежание повреждения прибора. Поместите их в стакан для смешивания не выше отметки MAX.
2. Добавьте воду, молоко, сок или любую другую жидкость не выше отметки MAX.



ЗАПРЕЩЕНО использовать горячие жидкости!



3. Поставьте крышку с моторным блоком на стакан и закрутите. Прозвучит звуковой сигнал, индикатор работы на несколько секунд загорится белым

ВНИМАНИЕ! Убедитесь, что крышка закручена до конца! Если крышка закручена не до конца, прибор не будет работать, при нажатии на кнопку прозвучат 4 звуковых сигнала, индикатор работы мигнет 5 раз.

4. Для начала работы нажмите кнопку дважды.
5. Переверните прибор вверх дном и поставьте на ровную твердую сухую горизонтальную поверхность или потрясите его, держа в руке.
6. Прибор автоматически выключится через 40 секунд непрерывной работы. Прозвучит звуковой сигнал, индикатор работы мигнет несколько раз, затем погаснет.
7. При необходимости повторите пункты 4–6.
8. Для прерывания процесса работы нажмите кнопку .
9. По завершении работы переверните прибор прежде чем откручивать/открывать крышку.



Не используйте прибор для измельчения кофе, круп, бобов и других особо твердых продуктов.

III. УХОД ЗА ПРИБОРОМ

Перед очисткой прибора дайте ему полностью остыть. Крышку с моторным блоком и нож очищайте влажной тканью и вытирайте насухо во избежание подтеков. Стакан для смешивания очищайте после каждого использования. Используйте мягкое моющее средство.

STOP

ЗАПРЕЩАЕТСЯ погружать моторный блок прибора в воду или помещать их под струю воды!

ЗАПРЕЩАЕТСЯ очищать прибор в посудомоечной машине!

ЗАПРЕЩАЕТСЯ использование при очистке прибора грубых салфеток или губок, абразивных паст. Также недопустимо использование любых химически агрессивных или других веществ, не рекомендованных для применения с предметами, контактирующими с пищей.

При очистке ножа будьте аккуратны – он очень острый!

Хранение и транспортировка

Перед хранением и повторной эксплуатацией очистите и полностью просушите все части прибора. Храните прибор в сухом вентилируемом месте вдали от нагревательных приборов и попадания прямых солнечных лучей.

При транспортировке и хранении запрещается подвергать прибор механическим воздействиям, которые могут привести к повреждению прибора и/или нарушению целостности упаковки.

Необходимо беречь упаковку прибора от попадания воды и других жидкостей.

IV. ПЕРЕД ОБРАЩЕНИЕМ В СЕРВИС-ЦЕНТР

Неисправность	Возможные причины	Способ устранения
Прибор не включается	Аккумулятор прибора разряжен	Полностью зарядите аккумулятор (см. раздел «Зарядка аккумулятора»)

Неисправность	Возможные причины	Способ устранения
Индикатор работы мигает синим цветом, звучит несколько звуковых сигналов	Аккумулятор прибора разряжен	Полностью зарядите аккумулятор (см. раздел «Зарядка аккумулятора»)
При измельчении продуктов чувствуется сильная вибрация прибора	Продукты нарезаны слишком крупно	Нарезайте продукты мельче
Двигатель остановился во время работы		
Аккумулятор прибора не заряжается	Кабель USB подключен некорректно	Убедитесь, что кабель USB подключен корректно
	Кабель USB неисправен	Замените кабель USB на исправный
Во время работы прибора появился посторонний запах	Внешний источник питания неисправен	Подключите прибор к другому источнику питания
	Прибор перегревается во время работы	Сократите время непрерывной работы, увеличьте интервалы между включениями
	На некоторые части прибора нанесено защитное покрытие	Запах исчезнет после нескольких включений



В случае если неисправность устранить не удалось, обратитесь в авторизованный сервисный центр.



Запчасти для постгарантийного ремонта можно найти на сайте <https://redmondsale.com/>

V. ГАРАНТИЙНЫЕ ОБЯЗАТЕЛЬСТВА



* Стандартная гарантия 1 год. Условия расширенной гарантии по ссылке: <https://warranty.redmond.company/>

В течение гарантийного периода изготовитель обязуется устранить любые заводские дефекты. Гарантия вступает в силу только в том случае, если дата покупки подтверждена печатью магазина и подписью продавца на оригинальном гарантийном талоне. Настоящая гарантия признается лишь в том случае, если изделие применялось в соответствии с руководством по эксплуатации, не ремонтировалось, не разбиралось и не было повреждено в результате неправильного обращения с ним, а также сохранена полная комплектность изделия. Данная гарантия не распространяется на естественный износ изделия и расходные материалы.

Срок службы изделия и срок действия гарантийных обязательств на него исчисляются со дня продажи или с даты изготовления изделия (в случае, если дату продажи определить невозможно).

Дату изготовления прибора можно найти в серийном номере, расположенном на идентификационной наклейке на корпусе изделия. Серийный номер состоит из 13 знаков. 4-й и 5-й знаки обозначают месяц, 6-й и 7-й – год выпуска устройства.

0	0	0	1	1	2	2	3	3	3	3	3	3
---	---	---	---	---	---	---	---	---	---	---	---	---

1 – месяц производства (01 – январь, 02 – февраль ... 12 – декабрь)

2 – год производства (21 – 2021 г., 22 – 2022 г. ... 30 – 2030 г.)

3 – серийный номер модели

Установленный производителем срок службы прибора составляет 3 года со дня его приобретения при условии, что эксплуатация изделия производится в соответствии с данным руководством и применимыми техническими стандартами.



Упаковку, руководство пользователя, а также сам прибор необходимо утилизировать в соответствии с местной программой по переработке отходов. После окончания срока службы не выбрасывайте прибор вместе с бытовыми отходами. Передайте его в специализированный пункт для дальнейшей утилизации. Проявите заботу об окружающей среде. Отходы, образующиеся при утилизации изделий, подлежат обязательному сбору с последующей утилизацией в установленном порядке и в соответствии с действующими требованиями и нормами отраслевой нормативной документации, в том числе в соответствии с СанПиН 2.1.7.1322-03 «Гигиенические требования к размещению и обезвреживанию отходов производства и потребления».



Осы бұйымды пайдаланудың алдында оны пайдалану бойынша нұсқаулықты мұқият оқыңыз және анықтамалық ретінде сақтап қойыңыз. Аспапты дұрыс пайдалансаңыз, оның қызмет ету мерзімі көпке ұзарады.

Бұл нұсқаулықтағы қауіпсіздік шаралары мен нұсқаулар құралды қолдану кезінде туындауы мүмкін барлық жағдайларды қамтымайды. Бұл құрылғымен жұмыс кезінде қолданушы ақылға сүйеніп, абай әрі мұқият болуы тиіс.

ҚАУІПСІЗДІК ШАРАЛАРЫ

- Қауіпсіздік техникасы талаптары мен бұйымды пайдалану ережелерін ұстанбаудан туындаған зақымдар үшін өндіруші жауапкершілікке тартылмайды.
- Бұл электр аспап тұрмыстық жағдайларда әзірлеуге арналған көпфункционалды құрылғы болып табылады және пәтерлерде, қала сыртындағы үйлерде немесе өнеркәсіптік емес пайдаланудың басқа жағдайларында қолданыла алады. Құрылғыны өнеркәсіптік немесе кез келген басқа мақсатсыз пайдалану бұйымды дұрыс пайдалану шарттарын бұзу болып

табылады. Бұл жағдайда өндіруші ықтимал салдарлар үшін жауап бермейді.

- Құрылғыны электр желіге қосудың алдында оның кернеуі аспап қоректенуінің номиналды кернеуіне сәйкес келетінін тексеріңіз (бұйымның техникалық сипаттамасын немесе зауыттық кестешесін қараңыз).
 - USB кабелі есік немесе жылу көзіне жақын жерде тартпаңыз. USB кабелі үшкір заттарға, жиһаздың бұрыштары мен жиектеріне тиіп тұрмауын қадағалаңыз.
- STOP** *ЕСТЕ САҚТАҢЫЗ: USB кабелін кездейсоқ зақымдасаңыз, кепілдік шарттарына сәйкес келмейтін ақауларға, сонымен қатар электр тоғының соғуына әкеліп соқтыруы мүмкін.*
- Азық салынған табақты жұмсақ және ыстыққа төзбейтін бетке орнатпаңыз. Бұл аспапты жұмыс кезінде тұрақсыз етеді.

- Пышақты орнатқанда абай болыңыз: ол өте үшкір.
- Аспапты ашық ауада пайдалануға тыйым салынады – құрылғы корпусының ішіне ылғал немесе бөтен заттар тисе, қатты зақымдар болуы мүмкін.
- Аспапты тазалаудың алдында ол электр желіден ажыратылғанына және толық суығанына көз жеткізіңіз. Аспапты тазалау бойынша нұсқаулықтарды қатаң ұстаныңыз.
- Мотор блогын суға немесе басқа сұйықтықтарға батырмаңыз. Құрылғыны зарядтағышқа қоспас бұрын, оның толығымен құрғақ екеніне көз жеткізіңіз.
- Бұйым қауіпсіздігі үшін жауап беретін тұлғалардың байқауында болмаған балалардың, тиісті біліктілік пен тәжірибесі жоқ, сонымен қатар физикалық, сенсорлық, ақыл-ой қабілеттері шектелген адамдардың пайдалануына арналмаған. Балаларды қосылып тұрған аспаптың қасында қараусыз қалдырмаңыз.
- Аспапты өздігіңізбен жөндеуге немесе құрылымына өзгеріс енгізуге тыйым салынады. Қызмет көрсету және жөндеу бойынша барлық жұмыстарды авторландырылған сервис-орталық жасауы керек. Біліксіз жасалған жұмыс аспаптың бұзылуына, жарақат пен мүлік зақымдануына әкеліп соқтыруы мүмкін.

STOP

Тыйым салынады! Аспапты су толтырылған ыдыстардың (ванна, шұңғылша, т.б.) жанында зарядтамаңыз. USB корпусы мен кабелін судан алыс ұстаңыз. **СУЛАМАҢЫЗ!**

STOP

НАЗАР АУДАРЫҢЫЗ! Аспапты кез келген ақау болғанда пайдалануға тыйым салынады.

Техникалық сипаттамалары

Үлгі.....	BP430
Батарея түрі.....	литий-ионды
Батарея кернеуі.....	7,4 В ===
Батарея сыйымдылығы.....	2400 мА·ч
Номиналды қуаты.....	40 Вт
Максималды қуаты.....	150 Вт
Электр тоғына ұшыраудан қорғаныс.....	III дәреже
Жұмыс жылдамдығы	19 000 айн/мин
Шу деңгейі.....	< 78 дБ
Араластырушы стаканы көлемі	300 мл
Толық зарядтау уақыты	3 сағатқа дейін
Акумулятормен жұмыс істеу мерзім	14 минутқа дейін
Үздіксіз жұмыс уақыты	40 с
Габаритті мөлшерлері (ені × биіктігі × ұзындығы).....	85 × 205 × 100 мм
Нетто салмағы	0,6 кг
USB кабелінің ұзындығы.....	0,8 м

Жинағы

Мотор блогымен қаптау.....	1 дана
Араластыруға арналған стақан	1 дана
Кабель USB	1 дана
Пайдалану жөніндегі нұсқаулық.....	1 дана
Сервисті кітапшасы	1 дана

Өндіруші осындай өзгерістер туралы қосымша хабарламастан өз өнімін жетілдіру барысында оның дизайны, жинағы, сонымен қатар бұйымның техникалық сипаттамаларына өзгеріс енгізуге құқылы. Техникалық сипаттамаларда ±10% қателікке жол беріледі.

Аспаптың құрылымы (A1 сурет, 4 бет)

1. Мотор блогы
2. Қақпақ
3. Клапан
4. Қосу/өшіру түймесі
5. Жұмыс индикаторы
6. USB істікшелі кабель порты
7. Пышақ
8. Араластыруға арналған стақан
9. Ең жоғары деңгей белгісі
10. Бау
11. USB істікшелі кабель

I. АЛҒАШҚЫ ҚОСАР АЛДЫНДА

Бұйымды орамынан шығарып, барлық орау материалдары мен жарнамалық жапсырмаларды алып тастаңыз.



Корпусағы ескертетін жапсырма, жапсырма-көрсеткіш (бар болса) және бұйымның сериялық нөмірі бар кестешені орнында міндетті түрде сақтаңыз!

Тасымалдаған немесе төмен температураларда сақтаған соң аспапты қосар алдында кем дегенде 2 сағат бөлме температурасында ұстау қажет.

USB кабелін толығымен босатыңыз. Аспап корпусын ылғал матамен сүртіңіз. Шешілмелі бөлшектерді сабынды сумен жуыңыз, аспаптың барлық элементтерін электр желіге қосар алдында мұқият кептіріңіз.

II. ҚҰРАЛДЫ ПАЙДАЛАНУ

Аккумуляторды зарядтау



Құрылғыны зарядтау үшін құрылғының қуат тұтынуына (кемінде 5 В, 2 А) есептелген қуат көзін пайдаланыңыз (бөлек сатып алынады). Параметрлердің сәйкес келмеуі құрылғының дұрыс жұмыс істеуіне әкелуі мүмкін.

Құрылғыны пайдаланбас бұрын, батареяны толығымен зарядтаңыз. Құрылғыны USB істікшелі кабелі арқылы сыртқы қуат көзіне қосыңыз; қуат индикаторы көк түспен жанады. Толық зарядтау 6 сағатқа дейін созылады. Батарея толық зарядталған кезде, қуат индикаторы ақ түспен жанады.



Алғаш қолданар кезде құрылғының қызмет көрсету мерзімін ұзарту үшін аккумуляторды толығымен зарядтау керек.

Аспапты пайдалану

1. Қолданар алдында жемістер мен көкөністерді жуып, 2 см-ден аспайтын бөліктерге кесіңіз. Егер сіз үлкен дәндері бар қара өрік, шабдалы және басқа да жемістерді қолдансаңыз, құрылғыны зақымдамау үшін алдымен дәндерін алып тастаңыз. Оларды МАХ белгісінен аспайтын блендер ыдысына салыңыз.
2. МАХ белгісіне дейін су, сүт, шырын немесе кез келген басқа сұйықтық қосыңыз.



Ыстық сұйықтықтарды ҚОЛДАНБАҢЫЗ!

3. Мотор блогы бар қақпақты әйнекке қойып, қатайтыңыз. Дыбыстық сигнал естіліп, индикатор шамы бірнеше секундқа ақ түске айналады.



*НАЗАР АУДАРЫҢЫЗ! Қақпақтың мықтап бұралғанына көз жеткізіңіз! Егер қақпақ мықтап бұралмаса, құрылғы жұмыс істемейді. **○** түймесін басқан кезде, құрылғы 4 рет дыбыстық сигнал береді және индикатор шамы 5 рет жыпылықтайды.*

4. Жұмысты бастау үшін **○** түймесін екі рет басыңыз.
5. Құрылғыны төңкеріп, тегіс, қатты, құрғақ, көлденең бетке қойыңыз немесе қолыңызда ұстап тұрып шайқаңыз.
6. Құрылғы 40 секунд үздіксіз жұмыс істегеннен кейін автоматты түрде өшеді. Дыбыстық сигнал естіледі, индикатор шамы бірнеше секундқа ақ түске ауысып, содан кейін өшеді.
7. Қажет болса, 4-6 қадамдарды қайталаңыз.



Кезеңдер арасындағы ұсынылатын үзіліс - 3 минут.

8. Жұмыс процесін үзу үшін **○** түймесін басыңыз немесе қақпақты бұрап ашыңыз/ашыңыз.
9. Аяқтағаннан кейін, қақпақты бұрап/ашпас бұрын құрылғыны аударыңыз.



Құрылғыны кофе, дәнді дақылдар, бұршақтар немесе басқа да қатты тағамдарды ұнтақтау үшін пайдаланбаңыз.

III. АСПАПТЫ КҮТУ

Тазалау алдында құрылғыны толығымен суытыңыз. Қозғалтқыш блогы орналасқан қақпақтың үстіңгі жағын дымқыл шүберекпен сүртіп, тамшыламау үшін құрғатып сүртіңіз. Қозғалтқыш блогының жанасатын жерін әр қолданғаннан кейін пышақпен және араластырғыш ыдыспен тазалаңыз. Жұмсақ жуғыш затты пайдаланыңыз.

STOP

Мотор блогын суға батырмаңыз немесе ағын судың астына қоймаңыз!

Құрылғыны ыдыс жуғыш машинада жууға БОЛМАЙДЫ!

Аспапты тазалау кезінде тағаммен байланысқа түсетін заттарды қолдану үшін ұсынылмаған қырғыш құралдарды, химиялық агрессивті немесе өзге заттарды қолданбаңыз.

Пышақтар мен алмастарын тазалау кезінде абай болыңыз — олар өте өткір!

Сақтау және тасымалдау

Сақтау және қайта пайдаланудың алдында құралдың барлық бөліктерін тазалап, түгел құрғатыңыз. Құралды құрғақ желденетін жерде жылыту аспаптарынан алыс және тікелей күн сәулелерден алыс сақтаңыз.

Тасымалдау және сақтау кезінде құралдың зақымдануына және/немесе ораманың бүтіндігіне әкелуі мүмкін құралды механикалық әсерлерге ұшарытуға тыйым салынады.

Құралдың орамасын су мен басқа да сұйықтықтардан сақтау қажет.

IV. СЕРВИС-ОРТАЛЫҚҚА ЖОЛЫҒАР АЛДЫНДА

Ақаулық	Мүмкін болатын себептері	Жою әдістері
Аспап жұмыс істемейді	Құрал электр желісіне қосылмаған	Құралды электр желісіне қосыңыз
	Электрлік розетка жұмыс істемейді	Құралды жұмыс істеп тұрған розеткаға қосыңыз
Аспап шуылдап, дірілдейді	Сіз қатты азықты өңдемейсіз	Бұл қалыпты жағдай. Өңдеу алдында азық-түлікті кесектеп турауға кеңес береміз
Тағамды тураған кезде, құрылғыдан күшті діріл сезілуі мүмкін.	Өнімдер тым үлкен кесілген	Тамақты ұсақтап тураңыз
Қозғалтқыш жұмыс кезінде тоқтап қалды		
Аспап аккумулятор зарядталмайды	USB кабелі дұрыс жалғанбаған	USB кабелі дұрыс жалғанғанына көз жеткізіңіз
	USB кабелі жарамсыз	USB кабелін жарамдысына ауыстырыңыз
	Сыртқы қуат көзінде ақау бар	Аспапты басқа қуат көзіне қосыңыз
Құралдың жұмыс істеу барысында бөгде иіс пайда болды	Жаңа құралдың кейбір бөлшектеріне қорғаныс жабыны жабылған	Иісі бірнеше рет қосқаннан кейін кетеді
	Құрал жұмыс барысында қызып кетеді	Үздіксіз жұмыс уақытын қысқартыңыз, қосылулар арасындағы аралықтарын ұлғайту керек



Егер қателікті дұрыстай алмасаңыз, авторизацияланған сервистік орталыққа жүзініңіз.



Кепілдіктен кейінгі жөндеуге арналған қосалқы бөлшектерді табуға болады сайтта қолжетімді <https://redmondsale.com/>

V. КЕПІЛДІКТІ МІНДЕТТЕМЕЛЕР



* Стандартты кепілдік мерзімі - 1 жыл. Ұзартылған кепілдік шарттарымен осы сілтеме арқылы танысуға болады: <https://warranty.redmond.company/>

Кепілдік кезеңі ішінде дайындаушы жөндеу, бөлшектерді ауыстыру немесе барлық бұйымды ауыстыру жолымен кез келген зауыттық ақауларды жоюға міндеттенеді. Кепілдік тек сатып алу күні түпнұсқалық кепілдік талонында дүкен мөрімен және сатушы қолымен расталған жағдайда ғана күшіне енеді. Осы кепілдік тек бұйым пайдалану бойынша нұсқаулыққа сәйкес қолданылған, жөнделмеген, бұзылмаған және онымен дұрыс жұмыс істемеу нәтижесінде зақымданбаған, сонымен қатар бұйымның толық жинағы сақталған жағдайда танылады. Осы кепілдік бұйымның табиғи тозуына.

Бұйымның қызмет мерзімі мен оған кепілдікті міндеттемелердің қолданыс мерзімі бұйым сатылған немесе өндірілген кезден есептеледі (егер сату күнін анықтау мүмкін болмаса).

Аспап өндірілген күнді бұйым корпусының сәйкестендіру жапсырмасындағы сериялық нөмірден табуға болады. Сериялық нөмір 13 белгіден тұрады. 4-ші және 5-ші белгілер айды, 6-шы және 7-ші – құрылғының шығарылған жылын білдіреді.

0	0	0	1	1	2	2	3	3	3	3	3	3
---	---	---	---	---	---	---	---	---	---	---	---	---

1 – өндірілген айы (01 – қаңтар, 02 – ақпан ... 12 – желтоқсан)

2 – өндірілген жылы (21 – 2021 ж., 22 – 2022 ж. ... 30 – 2030 ж.)

3 – үлгінің сериялық нөмірі

Өндіруші бекіткен аспаптың қызмет ету мерзімі бұйымның пайдаланылуы осы нұсқаулық пен қолданылатын техникалық стандарттарға сәйкес жүзеге асырылғанда, сатып алынған күнінен бастап 3 жылды құрайды.

Орамды, пайдаланушы нұсқаулығын, сонымен қатар аспаптың өзін қалдықтарды қайта өңдеу бойынша жергілікті бағдарламаға сәйкес пайдаға асыру керек. Қоршаған ортаға қамқорлық білдіріңіз: мұндай бұйымдарды әдеттегі тұрмыстық қоқыспен тастамаңыз.





Товар сертифицирован в соответствии с Федеральным законом «О техническом регулировании» и соответствует требованиям Технического регламента Таможенного союза ТР ТС 004/2011 «О безопасности низковольтного оборудования», Технического регламента Таможенного союза ТР ТС 020/2011 «Электромагнитная совместимость технических средств», Технического регламента Евразийского экономического союза «Об ограничении применения опасных веществ в изделиях электротехники и радиоэлектроники» ТР ЕАЭС 037/2016.

Изготовитель: «Чжухай ИнгЧжи Сервис кампани Лимитед», 51900, 100 Хуа Вей Роуд, Чиань Шань, Сян Чжоу Дистрикт, Чжухай Сити, Китай.

Импортер в России: ООО «ИЛОТ», 198099, г. Санкт-Петербург, ул. Промышленная, д. 38, к. 2, лит. А.

© РЕДМОНД. Все права защищены. 2026

Воспроизведение, передача, распространение, перевод или другая переработка данного документа или любой его части без предварительного письменного разрешения правообладателя запрещены.

www.redmond.company
www.multivarka.pro
Сделано в Китае / Made in China

BP430-CIS-UM-2