

# РЕДМОНО

Мультиварка-скороварка  
Fast Chef® MP117



## РУКОВОДСТВО ПО ЭКСПЛУАТАЦИИ

RUS	.....7
KAZ	.....18



Товар сертифицирован в соответствии с Федеральным законом «О техническом регулировании» и соответствует требованиям Технического регламента Таможенного союза ТР ТС 004/2011 «О безопасности низковольтного оборудования», Технического регламента Таможенного союза ТР ТС 020/2011 «Электромагнитная совместимость технических средств», Технического регламента Евразийского экономического союза «Об ограничении применения опасных веществ в изделиях электротехники и радиоэлектроники» ТР ЕАЭС 037/2016.

Изготовитель: «Чжухай ИнгЧжи Сервис кампани Лимитед», 51900, 100 Хуа Вей Роуд, Чيانь Шань, Сян Чжоу Дистрикт, Чжухай Сити, Китай.

Импортер в России: ООО «ИЛОТ», 198099, г. Санкт-Петербург, ул. Промышленная, д. 38, к. 2, лит. А.

Importer (EU): SIA "SPILVA TRADING", Edoles iela 5, Riga, Latvia, LV1055.

© РЕДМОНД. Все права защищены. 2025

Воспроизведение, передача, распространение, перевод или другая переработка данного документа или любой его части без предварительного письменного разрешения правообладателя запрещены.

## СОДЕРЖАНИЕ

МЕРЫ БЕЗОПАСНОСТИ.....	7	III. СОВЕТЫ ПО ПРИГОТОВЛЕНИЮ.....	14
Технические характеристики.....	9	Общие рекомендации.....	14
Автоматические программы приготовления.....	9	Рекомендуемое время приготовления различных продуктов на пару.....	15
Функции.....	9	IV. ДОПОЛНИТЕЛЬНЫЕ ВОЗМОЖНОСТИ.....	15
Комплектация.....	9	V. ДОПОЛНИТЕЛЬНЫЕ АКСЕССУАРЫ.....	15
Устройство прибора.....	9	VI. УХОД ЗА ПРИБОРОМ.....	15
Панель управления.....	9	Общие правила и рекомендации.....	15
I. ПЕРЕД НАЧАЛОМ ИСПОЛЬЗОВАНИЯ.....	10	Очистка корпуса.....	16
II. ЭКСПЛУАТАЦИЯ ПРИБОРА.....	10	Очистка внутренней поверхности крышки.....	16
Отключение звуковых сигналов.....	10	Очистка съемного парового клапана.....	16
Блокировка панели управления.....	10	Очистка чаши.....	16
Общий порядок действий при использовании автоматических программ приготовления.....	10	Удаление конденсата.....	16
Установка времени приготовления.....	12	Очистка рабочей камеры.....	16
Программа «МУЛЬТИПОВАР»: установка температуры приготовления до старта.....	12	Хранение и транспортировка.....	16
Отсрочка старта программы.....	12	VII. ПЕРЕД ОБРАЩЕНИЕМ В СЕРВИС-ЦЕНТР.....	17
Функция «МАСТЕРШЕФ ЛАЙТ».....	12	VIII. ГАРАНТИЙНЫЕ ОБЯЗАТЕЛЬСТВА.....	17
Автоподогрев (поддержание температуры готовых блюд).....	13		
Разогрев блюд.....	13		
Сводная таблица автоматических программ приготовления (заводские установки).....	14		
Шкала состояния Color Chef.....	14		

A1

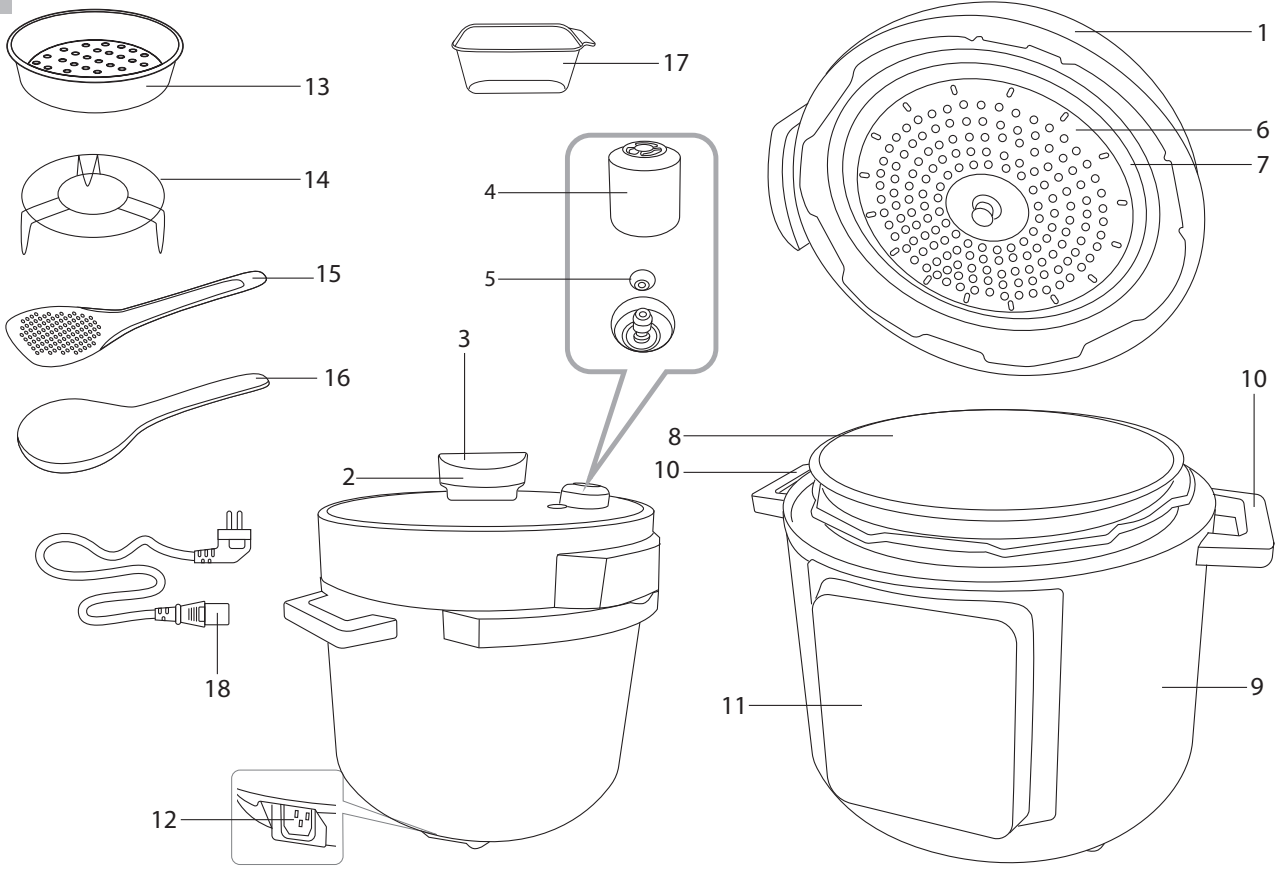

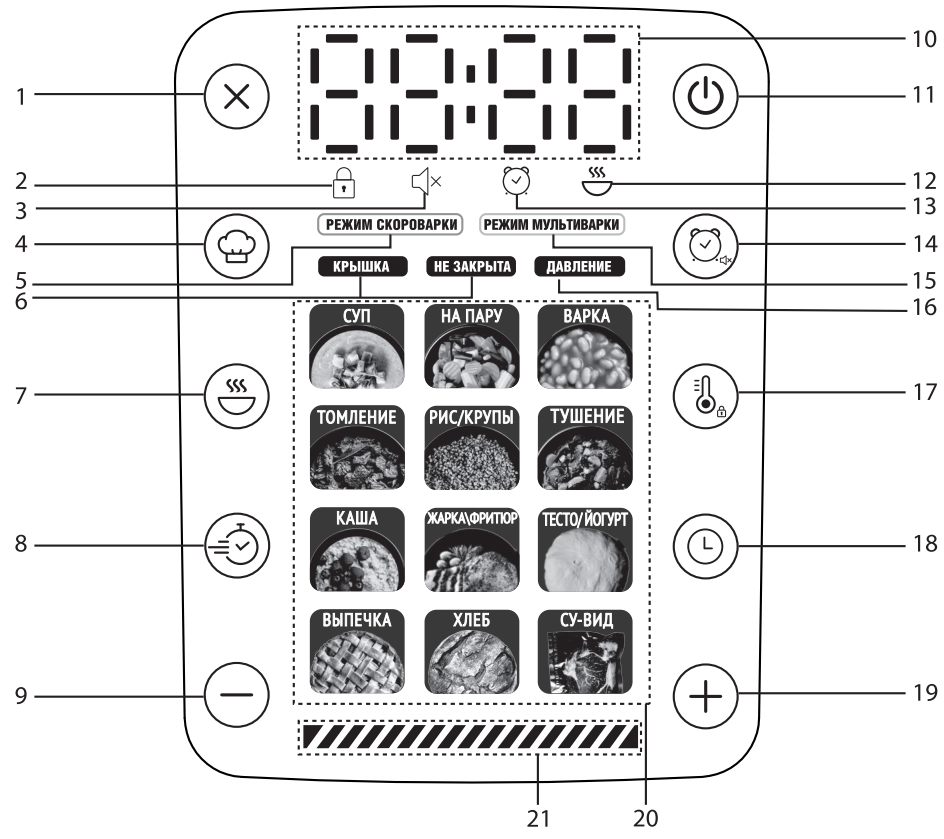

A3

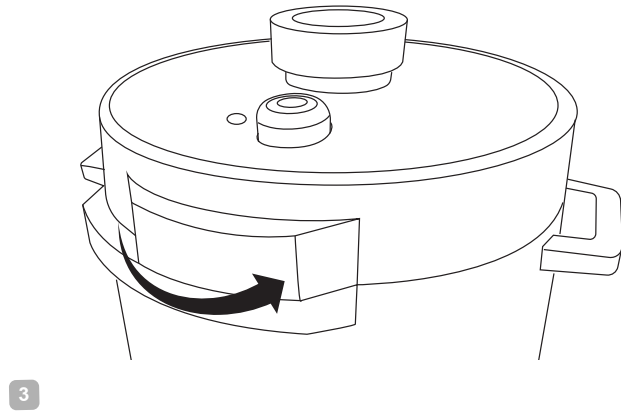
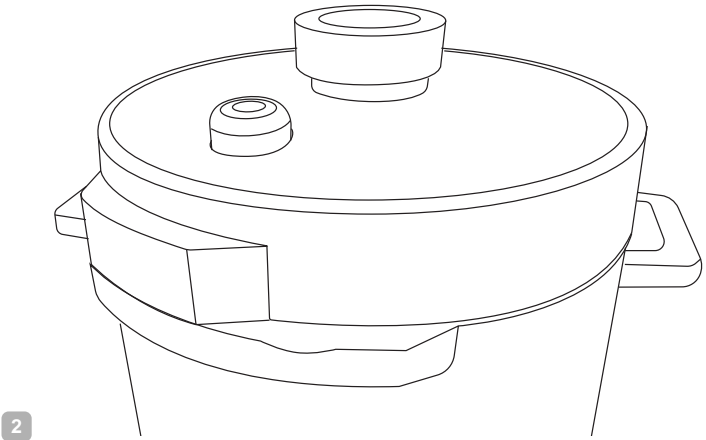
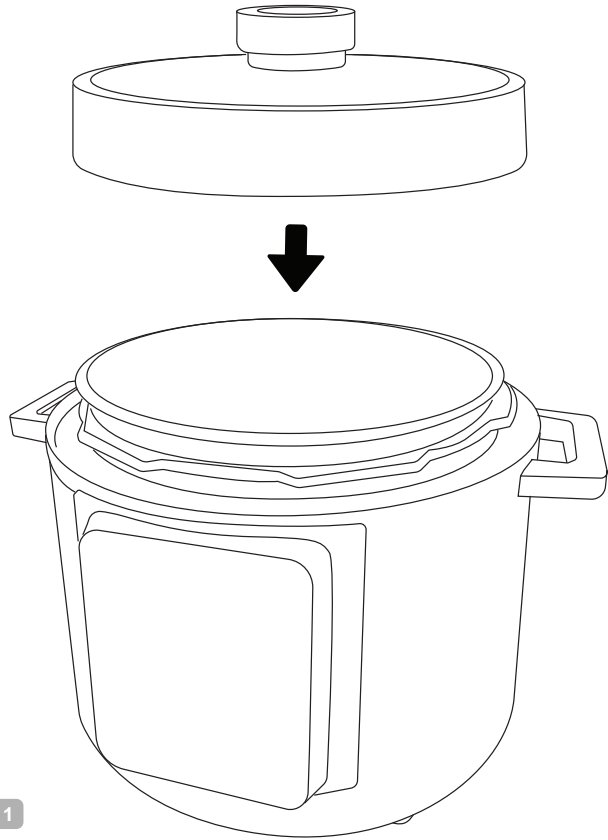

## УВАЖАЕМЫЙ ПОКУПАТЕЛЬ!

Благодарим вас за то, что отдали предпочтение бытовой технике РЕДМОНД. РЕДМОНД – это качество, надежность и неизменно внимательное отношение к потребностям клиентов. Надеемся, что вам понравится продукция компании и вы также будете выбирать наши изделия в будущем.

Мультиварка-скороварка Fast Chef® MP117 – современный многофункциональный прибор для приготовления пищи в домашних условиях.

*Хотите узнать больше? Посетите наш сайт [www.redmond.company](http://www.redmond.company).*

Здесь вы найдете актуальную информацию о предлагаемой технике РЕДМОНД и ожидаемых новинках, сможете получить консультацию онлайн, а также заказать продукцию РЕДМОНД и оригинальные аксессуары к ней в нашем интернет-магазине.

**Служба поддержки пользователей РЕДМОНД в России: 8-800-600-90-21 (звонок по России бесплатный).**

 *Прежде чем использовать данное изделие, внимательно прочитайте руководство по эксплуатации и сохраните его в качестве справочника. Правильное использование прибора значительно продлит срок его службы.*

**Меры безопасности и инструкции, содержащиеся в данном руководстве, не охватывают все возможные ситуации, которые могут возникнуть в процессе эксплуатации прибора. При работе с устройством пользователь должен руководствоваться здравым смыслом, быть осторожным и внимательным.**

## МЕРЫ БЕЗОПАСНОСТИ

- Производитель не несет ответственности за повреждения, вызванные несоблюдением требований по технике безопасности и правил эксплуатации изделия.
- Данный электроприбор представляет собой многофункциональный прибор для приготовления пищи в бытовых условиях и может применяться в квартирах, загородных домах или в других подобных условиях непромышленной эксплуатации. Промышленное или любое другое нецелевое использование прибора будет считаться нарушением усло-

вий надлежащей эксплуатации изделия. В этом случае производитель не несет ответственности за возможные последствия.

- Перед подключением прибора к электросети проверьте, совпадает ли ее напряжение с номинальным напряжением питания прибора (см. технические характеристики или заводскую табличку изделия).
- Используйте удлинитель, рассчитанный на потребляемую мощность прибора, – несоответствие параметров может привести к короткому замыканию или возгоранию кабеля.
- Подключайте прибор только к розеткам, имеющим заземление, – это обязательное требование защиты от поражения электрическим током. Используя удлинитель, убедитесь, что он также имеет заземление.

**STOP** ***ВНИМАНИЕ!** Во время работы прибора его корпус, чаша и металлические детали нагреваются! Будьте осторожны! Используйте кухонные рукавицы. Во избежание ожога горячим паром не наклоняйтесь над прибором при открывании крышки.*

- Выключайте прибор из розетки после использования, а также во время его очистки или перемещения. Извлекайте электрошнур сухими руками, удерживая его за штепсель, а не за провод.
- Не протягивайте шнур электропитания в дверных проемах или вблизи источников тепла. Следите за тем, чтобы электрошнур не перекручивался и не перегибался, не соприкасался с острыми предметами, углами и кромками мебели.

**STOP** ***ПОМНИТЕ:** случайное повреждение кабеля электропитания может привести к неполадкам, которые не соответствуют условиям гарантии, а также к поражению электротоком. При повреждении шнура питания его замену, во избежание опасности, должен производить изготовитель, сервисная служба или аналогичный квалифицированный персонал.*

- Не устанавливайте прибор на мягкую поверхность, не накрывайте его во время работы: это может привести к перегреву и поломке прибора.
  - Запрещена эксплуатация прибора на открытом воздухе: попадание влаги или посторонних предметов внутрь корпуса прибора может привести к его серьезным повреждениям.
  - Используйте прибор на высоте не более 2000 м над уровнем моря.
  - Перед очисткой прибора убедитесь, что он отключен от электросети и полностью остыл. Строго следуйте инструкциям по очистке прибора.
  - Всегда следите за чистотой и исправностью парового клапана, запорного клапана, уплотнительного кольца с внутренней стороны крышки, контейнера для сбора конденсата. Ни в коем случае не включайте прибор в электросеть при наличии повреждений, засоров, деформаций клапанов, внутренней крышки и уплотнительного кольца или с наполненным контейнером для сбора конденсата.
  - Для приготовления пищи под давлением обязательно наличие в чаше воды или другой жидкости – не менее 1/5 от объема чаши.
- STOP** *Жарка и выпечка под высоким давлением категорически ЗАПРЕЩЕНЫ!*
- Во избежание засорения парового клапана заполняйте чашу продуктами и водой не более чем на 4/5 от объема чаши. При варке продуктов, имеющих способность набухать в горячей воде или выделять пену, – не более чем на 3/5 от объема чаши.
- STOP** *ЗАПРЕЩАЕТСЯ запускать программу приготовления под высоким давлением, если крышка прибора не зафиксирована полностью!*
- При открытии парового клапана во время или по окончании процесса приготовления возможен сильный вертикальный выброс горячего пара. Не наклоняйтесь над крышкой и не держите руки над отверстиями клапана при его открытии.
  - При повышении давления в рабочей камере автоматически срабатывает система блокировки крышки. Не пытайтесь открыть крышку прибора без предварительной нормализации давления в рабочей камере.
  - По окончании приготовления жидких или пюреобразных блюд дайте прибору остыть в течение 10-15 минут перед сбросом давления, чтобы предотвратить выброс горячей жидкости через паровой клапан.
  - Поднимать прибор можно только за ручки по бокам корпуса и только в выключенном состоянии.
- STOP** *ЗАПРЕЩАЕТСЯ погружать корпус прибора в воду или помещать его под струю воды!*
- Прибор не предназначен для использования лицами (включая детей) с пониженными физическими, психическими или умственными способностями или при отсутствии у них опыта или знаний, если они не находятся под контролем или не проинструктированы об использовании данного прибора лицом, ответственным за их безопасность. Дети должны находиться под присмотром для недопущения игры с прибором.
  - Запрещены самостоятельный ремонт прибора или внесение изменений в его конструкцию. Ремонт прибора должен производиться исключительно специалистом авторизованного сервис-центра. Не профессионально выполненная работа может привести к поломке прибора, травмам и повреждению имущества.
- STOP** *ВНИМАНИЕ! Запрещено использование прибора при любых неисправностях.*

**Технические характеристики**

Модель.....	Fast Chef® MP117
Мощность.....	1000 Вт
Напряжение.....	220–240 В, 50 Гц
Защита от поражения электротоком.....	класс I
Объем чаши.....	5 л
Покрытие чаши.....	антипригарное DAIKIN®
Дисплей.....	светодиодный
Крышка.....	съёмная
Паровой клапан.....	съёмный
Система защиты.....	5-уровневая:
• паровой клапан	• датчик избыточного давления
• запорный клапан	• датчик открытия крышки
• температурный предохранитель	
Материал корпуса.....	пластик
Шнур питания.....	съёмный
Габаритные размеры (Ш × В × Г).....	342 × 302 × 309 мм
Вес нетто.....	4,5 кг

**Автоматические программы приготовления****В режиме скороварки**

- |            |              |
|------------|--------------|
| 1. СУП     | 4. ТОМЛЕНИЕ  |
| 2. НА ПАРУ | 5. РИС/КРУПЫ |
| 3. ВАРКА   | 6. ТУШЕНИЕ   |

**В режиме мультиварки**

- |                 |                 |
|-----------------|-----------------|
| 7. КАША         | 11. ХЛЕБ        |
| 8. ЖАРКА/ФРИТЮР | 12. СУ-ВИД      |
| 9. ТЕСТО/ЙОГУРТ | 13. МУЛЬТИПОВАР |
| 10. ВЫПЕЧКА     | 14. ЭКСПРЕСС    |

**Функции**

«МАСТЕРШЕФ ЛАЙТ» (изменение температуры и времени в процессе приготовления).....	есть
Поддержание температуры готовых блюд (автоподогрев).....	до 12 часов
Предварительное отключение автоподогрева.....	есть
Разогрев блюд.....	до 12 часов
Отложенный старт.....	до 24 часов
Шкала состояния Color Chef.....	есть
Отключение звуковых сигналов.....	есть
Блокировка панели управления.....	есть

**Комплектация**

Мультиварка-скороварка.....	1 шт.
-----------------------------	-------

Чаша.....	1 шт.
Контейнер для приготовления на пару.....	1 шт.
Подставка для приготовления на пару.....	1 шт.
Мерный стакан.....	1 шт.
Черпак.....	1 шт.
Плоская ложка.....	1 шт.
Шнур питания.....	1 шт.
Книга рецептов.....	1 шт.
Руководство по эксплуатации.....	1 шт.
Сервисная книжка.....	1 шт.









*Производитель имеет право на внесение изменений в дизайн, комплектацию, а также в технические характеристики изделия в ходе постоянного совершенствования своей продукции без дополнительного уведомления об этих изменениях. В технических характеристиках допускается погрешность ±10%.*

**Устройство прибора (схема А1, стр. 4)**

1. Съёмная крышка
2. Ручка для открытия крышки
3. Кнопка открытия парового клапана
4. Съёмный паровой клапан
5. Запорный клапан
6. Съёмная внутренняя крышка
7. Уплотнительное кольцо
8. Чаша
9. Корпус прибора
10. Ручки для переноски
11. Панель управления с дисплеем
12. Разъём для подключения сетевого шнура
13. Контейнер для приготовления на пару
14. Подставка для приготовления на пару
15. Плоская ложка
16. Черпак
17. Мерный стакан
18. Сетевой шнур

**Панель управления (схема А2, стр. 5)**

1. Кнопка (⊗) – прерывание работы программы приготовления, сброс сделанных настроек
2. Индикатор блокировки панели управления
3. Индикатор отключения звуковых сигналов

4. Кнопка  – выбор программы «МУЛЬТИПОВАР»
5. Индикатор работы в режиме скороварки
6. Индикатор открытой крышки
7. Кнопка  – включение/отключение режима разогрева; включение/отключение автоподогрева
8. Кнопка  – включение программы «ЭКСПРЕСС»
9. Кнопка  – уменьшение значения параметра
10. Дисплей
11. Кнопка  – запуск программы приготовления
12. Индикатор автоподогрева/разогрева
13. Индикатор отсрочки старта
14. Кнопка  – настройка времени отсрочки старта, отключение звуковых сигналов
15. Индикатор работы в режиме мультиварки
16. Индикатор наличия давления
17. Кнопка  – настройка температуры приготовления, блокировка панели управления
18. Кнопка  – настройка времени приготовления
19. Кнопка  – увеличение значения параметра
20. Кнопки выбора автоматических программ приготовления
21. Шкала состояния Color Chef

## I. ПЕРЕД НАЧАЛОМ ИСПОЛЬЗОВАНИЯ

Аккуратно достаньте изделие и его комплектующие из коробки. Удалите все упаковочные материалы и рекламные наклейки.

 **Обязательно сохраните на месте предупреждающие наклейки, наклейки-указатели (при наличии) и табличку с серийным номером изделия на его корпусе!**

*После транспортировки или хранения при низких температурах необходимо выдержать прибор при комнатной температуре не менее 2 часов перед включением.*

Корпус прибора протрите влажной тканью, съемные детали промойте в теплой воде. Тщательно просушите прибор перед подключением к электросети.

Установите прибор на ровную твердую сухую горизонтальную поверхность так, чтобы выходящий из-под крышки горячий пар не попадал на обои, декоративные покрытия, электронные приборы и другие предметы или материалы, которые могут пострадать от повышенных влажности и температуры.



Перед использованием убедитесь в том, что внешние и видимые внутренние части прибора и чаши не имеют повреждений, сколов и других дефектов. Подключите шнур питания к разъему на корпусе, убедитесь в прочности соединения.



 **ВНИМАНИЕ!** Поднимать прибор за ручку для открытия крышки ЗАПРЕЩЕНО.

*Не включайте прибор без установленной внутрь чаши или с пустой чашей – при случайном запуске программы приготовления это приведет к критичному перегреву прибора или к повреждению антипригарного покрытия. Перед жаркой продуктов налейте в чашу немного растительного или подсолнечного масла.*





## II. ЭКСПЛУАТАЦИЯ ПРИБОРА

### Отключение звуковых сигналов

Вы можете включать/отключать звуковые сигналы в любом режиме работы прибора, кроме режима настройки программ. Для этого нажмите и удерживайте кнопку , на дисплее отобразится сообщение «SoFF», загорится индикатор , звуковые сигналы будут отключены.

Для включения звуковых сигналов повторно нажмите и удерживайте кнопку , прибор подаст звуковой сигнал, на дисплее отобразится сообщение «S\_On», индикатор  погаснет.

### Блокировка панели управления

Для обеспечения дополнительной безопасности в приборе предусмотрена функция блокировки панели управления, предупреждающая случайное нажатие кнопок. Для включения блокировки панели управления в любом режиме, кроме настройки программы, нажмите и удерживайте кнопку , прозвучит звуковой сигнал, загорится индикатор , на дисплее на несколько секунд появятся символы [ ]. При нажатии любой кнопки в режиме блокировки на дисплее на несколько секунд будут появляться символы [ ]. Чтобы снять блокировку, повторно нажмите и удерживайте кнопку , прозвучит звуковой сигнал, индикатор  погаснет, на дисплее на несколько секунд появятся символы [ ].

### Общий порядок действий при использовании автоматических программ приготовления







 **ВАЖНО!** Если вы используете прибор для кипячения воды (например, при варке продуктов), ЗАПРЕЩАЕТСЯ устанавливать температуру приготовления выше 100°C. Это может привести к перегреву и поломке прибора. По той же причине ЗАПРЕЩАЕТСЯ использовать для кипячения воды программы «ЖАРКА/ФРИТЮР», «ВЫПЕЧКА», «ХЛЕБ».

1. Подготовьте (отмерьте) необходимые ингредиенты.
2. Разместите ингредиенты в чаше, следуя указаниям книги рецептов или Сводной таблицы программ приготовления (если вы готовите по своему рецепту). Следите за тем, чтобы все ингредиенты, включая жидкость, находились ниже максимальной отметки на внутренней поверхности чаши. Убедитесь, что чаша установлена без перекосов и плотно соприкасается с нагревательным элементом.

 **При работе с мультиваркой-скороваркой используйте только чашу, входящую в комплект или совместимую с данной моделью. Совместимые чаши смотрите на сайте [www.redmond.com.ru](http://www.redmond.com.ru). Использование другой посуды ЗАПРЕЩЕНО!**





*ЗАПРЕЩАЕТСЯ обрабатывать продукты непосредственно в чаше! Это может привести к повреждению антипригарного покрытия, деформации чаши и выходу прибора из строя.*

3. Установите съемную крышку, как показано на схеме **A3** (стр. 6), в одно из двух положений:
  - режим мультivarки – паровой клапан открыт (схема **A3**, п. 2) – для программ «КАША», «ТЕСТО/ЙОГУРТ», «ВЫПЕЧКА», «ХЛЕБ», «СУ-ВИД», «МУЛЬТИПОВАР», «ЭКСПРЕСС»;
  - режим скороварки – паровой клапан закрыт, крышка повернута против часовой стрелки до упора (схема **A3**, п. 3) – для программ «СУП», «НА ПАРУ», «ВАРКА», «ТОМЛЕНИЕ», «РИС/КРУПЫ», «ТУШЕНИЕ»;
- i** При использовании некоторых программ (например, «ЖАРКА/ФРИТЮР») допускается приготовление при открытой крышке, следуйте указаниям книги рецептов.
 

**ВНИМАНИЕ!** Если вы готовите на высоких температурах с использованием большого количества растительного масла, всегда оставляйте крышку прибора открытой.
4. Подключите сетевой шнур к разъему на корпусе.
5. Подключите прибор к электросети. Прозвучит звуковой сигнал, на некоторое время загорится и затем потухнет (кроме кнопки ) вся индикация панели управления. Шкала состояния Color Chef поочередно загорится всеми цветами и погаснет. Прибор находится в спящем режиме.
- i** Если звуковые сигналы были выключены и/или панель прибора заблокирована, индикаторы  и/или  также будут отображаться в спящем режиме.
6. Нажмите кнопку , прибор перейдет в режим ожидания, на панели управления загорятся все кнопки, кроме  (на дисплее будет отображаться - - - -).
7. Для выбора программы приготовления нажмите соответствующую кнопку на панели управления, кнопка выбранной программы будет мигать, на дисплее появится значение времени приготовления по умолчанию, загорится кнопка . В зависимости от выбранной программы на дисплее загорится индикатор режима скороварки или индикатор режима мультivarки.
8. При необходимости измените время приготовления, установленное по умолчанию (см. раздел «Установка времени приготовления»). В программе «МУЛЬТИПОВАР» также предусмотрена возможность регулировки температуры приготовления до старта (см. раздел «Программа «МУЛЬТИПОВАР»: установка температуры приготовления до старта»).
9. При необходимости установите время отсрочки старта (см. раздел «Отсрочка старта программы»).
- i** Нажатие кнопки  во время настройки программы приготовления приведет к сбросу сделанных настроек. Повторное нажатие кнопки  переведет прибор в режим ожидания. Третье нажатие кнопки  переведет прибор в спящий режим.

*При бездействии в течение одной минуты в режиме ожидания или во время настройки программы прибор перейдет в спящий режим.*

*На любом этапе настройки нажатие кнопки  приведет к запуску программ приготовления с текущими настройками. Неизменные параметры останутся по умолчанию.*

10. Для запуска программы приготовления нажмите кнопку . Для запуска программы «ЭКСПРЕСС» нажмите и удерживайте кнопку , когда прибор находится в режиме ожидания.
    - i** Если крышка прибора установлена неправильно, прибор будет подавать звуковые сигналы, на дисплее отобразятся символы  (для программ режима мультivarки) или надпись OPEN (для программ режима скороварки). Поверните крышку прибора в необходимое положение.
  11. Во время работы программы на дисплее ведется обратный поминутный отсчет времени приготовления, горит кнопка выбранной программы, кнопки , , , ,  и , шкала состояния Color Chef горит оранжевым цветом. Если активна функция автоподогрева, горит индикатор  (см. раздел «Автоподогрев (поддержание температуры готовых блюд)»). В зависимости от выбранной программы приготовления обратный поминутный отсчет времени приготовления на дисплее начнется сразу или по достижении необходимой температуры в чаше.
    - i** Во время приготовления в режиме мультivarки горит индикатор открытой крышки. При использовании программ, работающих в режиме скороварки, после выхода на рабочие параметры прибор подаст звуковой сигнал, загорится индикатор наличия давления.
 

*В некоторых автоматических программах отсчет установленного времени приготовления начинается только после выхода прибора на заданные рабочие параметры. Например, в программе «НА ПАРУ» обратный отсчет заданного времени приготовления начнется только после закипания воды и образования достаточно плотного пара в чаше. Во время выхода на рабочие параметры шкала состояния Color Chef будет гореть красным цветом.*
  12. О завершении программы приготовления вас оповестит звуковой сигнал. По окончании работы программы/автоподогрева на дисплее появится надпись «End», прибор перейдет в спящий режим, шкала состояния Color Chef будет гореть зеленым цветом. Если прибор использовался в режиме скороварки, по окончании приготовления дайте ему остыть в течение нескольких минут, после чего нажмите кнопку открытия парового клапана на крышке и дождитесь нормализации давления в чаше прибора. После нормализации давления в чаше поверните и откройте крышку.
    - i** Чтобы прервать процесс приготовления нажмите и удерживайте кнопку , прибор перейдет в спящий режим.
- STOP ЗАПРЕЩАЕТСЯ:**
- заполнять чашу продуктами и водой выше максимальной отметки шкалы на внутренней поверхности чаши;





– готовить в режиме скороварки без воды или иной жидкости (минимальный требуемый объем жидкости – 2 мерных стакана);

– использовать режим скороварки для жарки продуктов на масле.

 Для получения качественного результата предлагаем воспользоваться рецептами по приготовлению блюд из прилагаемой к мультиварке-скороварке Fast Chef® MP117 кулинарной книги, разработанной специально для этой модели. Соответствующие рецепты вы также можете найти на сайте [www.redmond.com.pl](http://www.redmond.com.pl).



### Установка времени приготовления

Вы можете самостоятельно устанавливать время приготовления для каждой программы, кроме программы «ЭКСПРЕСС». Шаг изменения и возможный диапазон задаваемого времени зависят от выбранной программы приготовления (см. Сводную таблицу автоматических программ приготовления).

1. Для настройки времени приготовления после выбора программы нажмите кнопку , значение часов на дисплее начнет мигать.
2. Нажимая кнопки  и , установите желаемое значение часов. Переключение происходит по кругу, для быстрого изменения значения нажмите и удерживайте соответствующую кнопку.
3. Для сохранения изменений и перехода к настройке минут нажмите кнопку .
4. Аналогично установите значение минут. Не нажимайте кнопки на панели несколько секунд, изменения будут сохранены автоматически (цифры на дисплее перестанут мигать). Чтобы вернуться к настройке часов, до автосохранения еще раз нажмите кнопку .

### Программа «МУЛЬТИПОВАР»: установка температуры приготовления до старта

При использовании программы «МУЛЬТИПОВАР» вы можете регулировать не только время, но и температуру приготовления до старта. Диапазон возможных значений – от 35 до 180°C, с шагом в 1°C.

1. Для настройки температуры после выбора программы «МУЛЬТИПОВАР» нажмите кнопку , кнопки остальных программ погаснут, значение температуры по умолчанию на дисплее начнет мигать.
2. Нажимая кнопки  и , установите желаемое значение температуры. Переключение происходит по кругу. Для быстрого изменения нажмите и удерживайте соответствующую кнопку.
3. Не нажимайте кнопки на панели несколько секунд, изменения будут сохранены автоматически (дисплей вернется к отображению времени приготовления, кнопки остальных программ приготовления снова загорятся).





 Для защиты от перегрева при установке температуры приготовления выше 150°C максимальное время приготовления будет ограничено двумя часами.



Если вы используете программу «МУЛЬТИПОВАР» для кипячения воды (например, при варке продуктов), ЗАПРЕЩАЕТСЯ устанавливать температуру приготовления выше 100°C.







### Отсрочка старта программы

Функция «Отсрочка старта» позволяет установить время, по истечении которого начнется выполнение программы приготовления.



1. После выбора автоматической программы приготовления нажмите кнопку , кнопки остальных программ приготовления погаснут, значение часов на дисплее начнет мигать, шкала состояния Color Chef будет мигать фиолетовым цветом.
2. Нажимая кнопки  и , установите желаемое значение часов. Переключение происходит по кругу, для быстрого изменения значения нажмите и удерживайте соответствующую кнопку.
3. Для сохранения изменений и перехода к настройке минут нажмите кнопку .
4. Аналогично установите значение минут. Не нажимайте кнопки на панели несколько секунд, изменения будут сохранены автоматически (цифры на дисплее перестанут мигать, кнопки остальных программ приготовления снова загорятся). Чтобы вернуться к настройке часов, до автосохранения еще раз нажмите кнопку .



Данная функция доступна не во всех программах (см. Сводную таблицу автоматических программ приготовления).

Во время работы функции «Отсрочка старта» на дисплее ведется обратный поминутный отсчет до начала работы программы, шкала состояния Color Chef горит фиолетовым цветом постоянно, горят индикатор , кнопка выбранной программы, кнопки , ,  и . Если активна функция автоподогрева, горит индикатор  (см. раздел «Автоподогрев (поддержание температуры готовых блюд)»).



Во время работы функции «Отсрочка старта» на дисплее идет обратный отсчет времени, оставшегося до начала приготовления. Нажмите кнопку : на дисплее несколько секунд отобразится установленное время приготовления (индикатор  и шкала состояния Color Chef в это время погаснут).

По окончании работы функции прибор подаст звуковой сигнал, индикатор  погаснет. Начнется выполнение выбранной программы приготовления, шкала состояния Color Chef сменит цвет на оранжевый (при выборе программ «СПГ», «НА ПАРУ», «ВАРКА», «ТОМЛЕНИЕ», «РИС/КРУПЫ», «ТУШЕНИЕ» – на красный).



Не рекомендуется использовать функцию «Отсрочка старта», если рецепт содержит скоропортящиеся продукты (яйца, свежее молоко, мясо, сыр и т. д.).

### Функция «МАСТЕРШЕФ ЛАЙТ»

Откройте для себя еще больше возможностей для кулинарного творчества с новой функцией «МАСТЕРШЕФ ЛАЙТ»! Используя функцию «МАСТЕРШЕФ ЛАЙТ», вы сможете изменять настройки программ прямо в процессе приготовления.









Вы всегда сможете настроить работу любой программы так, чтобы она соответствовала именно вашим пожеланиям. Измените температуру или время приготовления, не прерывая работу программы, как если бы вы готовили на плите или в духовом шкафу.



Функция «МАСТЕРШЕФ ЛАЙТ» может оказаться особенно полезной, если вы готовите блюда по сложным рецептам, требующим сочетания различных программ приготовления (например, при приготовлении голубцов, бефстроганова, супов и пасты по различным рецептам, джема и т. д.).

### Изменение времени в процессе приготовления

Доступно для всех программ, кроме программы «ЭКСПРЕСС». Диапазон и шаг изменения времени приготовления зависят от выбранной программы (см. Сводную таблицу автоматических программ приготовления). Регулировка времени в процессе приготовления аналогична установке времени до старта программы.

1. Нажмите кнопку , значение часов на дисплее начнет мигать, загорятся кнопки  и .
2. Нажимая кнопки  и , установите желаемое значение часов. Переключение происходит по кругу, для быстрого изменения значения нажмите и удерживайте соответствующую кнопку.
3. Для сохранения изменений и перехода к настройке минут нажмите кнопку .
4. Аналогично установите значение минут. Не нажимайте кнопки на панели несколько секунд, изменения будут сохранены автоматически (цифры на дисплее перестанут мигать, кнопки  и  погаснут). Чтобы вернуться к настройке часов, до автосохранения еще раз нажмите кнопку .









Если установить значение времени приготовления 00:00, работа программы будет остановлена.

Во время работы функции «Отсрочка старта» функция «МАСТЕРШЕФ ЛАЙТ» недоступна. При изменении температуры или времени приготовления во время выхода на рабочие параметры (если это предусмотрено заводскими настройками) процесс предварительного нагрева будет прерван, начнется обратный отсчет времени работы программы.

### Изменение температуры в процессе приготовления

Доступно только для программ, работающих в режиме мультиварки (кроме программы «ЭКСПРЕСС»). Диапазон изменения температуры – от 35 до 180°C, с шагом установки в 1°C. Регулировка температуры в процессе приготовления аналогична настройке температуры до старта.

1. Во время работы программы приготовления нажмите кнопку , на дисплее начнет мигать значение температуры по умолчанию, загорятся кнопки  и .
2. Нажимая кнопки  и , установите желаемое значение температуры. Переключение происходит по кругу, для быстрого изменения значения нажмите и удерживайте соответствующую кнопку.

3. Для сохранения изменений нажмите кнопку  либо не нажимайте кнопки на панели несколько секунд, изменения будут сохранены автоматически (дисплей вернется к отображению времени приготовления).



Для защиты от перегрева при установке температуры приготовления выше 150°C максимальное время приготовления будет ограничено двумя часами.

### Автоподогрев (поддержание температуры готовых блюд)





Данная функция включается автоматически сразу по завершении работы программы приготовления и может поддерживать температуру готового блюда в пределах 70–75°C до 12 часов. При действующем автоподогреве горит индикатор , шкала состояния Color Chef горит синим цветом, на дисплее ведется прямой поминутный отсчет времени работы в данном режиме.

Чтобы выключить автоподогрев, нажмите и удерживайте кнопку , прибор перейдет в спящий режим.



Данная функция доступна не на всех программах (см. Сводную таблицу автоматических программ приготовления).

### Включение автоподогрева





По умолчанию автоподогрев отключен. Чтобы включить автоподогрев, во время работы программы приготовления или функции отсрочки старта нажмите кнопку , индикатор  загорится. Чтобы отключить автоподогрев повторно нажмите кнопку , индикатор  погаснет.



При установке температуры приготовления ниже 80°C автоподогрев будет недоступен.

### Разогрев блюд

Вы можете использовать прибор для разогрева блюд. Для этого:

1. Переложите продукты в чашу, установите ее в корпус прибора.
2. Установите крышку на прибор, как показано на схеме А3 (стр. 6), и поверните против часовой стрелки в положение для работы в режиме мультиварки (схема А3, п. 2). Поверните паровой клапан в открытое положение (клапан приподнимется).
3. Закройте крышку, подключите прибор к электросети. Прозвучит звуковой сигнал, на некоторое время загорится и затем потухнет (кроме кнопки ) вся индикация панели управления. Шкала состояния Color Chef поочередно загорится всеми цветами и погаснет. Прибор находится в спящем режиме.
4. Нажмите кнопку , прибор перейдет в режим ожидания, на панели управления загорятся все кнопки, кроме , (на дисплее будет отображаться – – –).
5. Нажмите и удерживайте кнопку , кнопки выбора автоматических программ приготовления погаснут, загорится индикатор режима мультиварки и индикатор , таймер начнет прямой поминутный отсчет времени разогрева, шкала состояния Color Chef будет гореть красным цветом.

- Когда прибор разогреет блюдо до 70–75°C, прозвучит звуковой сигнал, шкала состояния Color Chef сменит цвет и будет гореть синим. Прибор будет поддерживать блюдо горячим в течение 12 часов.
- Для отключения разогрева нажмите и удерживайте кнопку , прибор перейдет в спящий режим.



*Благодаря функциям автоподогрева и разогрева прибора может сохранять продукт горячим до 12 часов, однако мы не рекомендуем оставлять блюдо в горячем состоянии более чем на два-три часа, так как иногда это может привести к изменению его вкусовых качеств.*

**Сводная таблица автоматических программ приготовления (заводские установки)**

Программа	Рекомендации по использованию	Время приготовления по умолчанию	Диапазон регулировки времени приготовления / Шаг установки	Приготовление под давлением	Ожидание выхода на рабочие параметры	Отсрочка старта	Автоподогрев, ч
СУП	Приготовление бульонов, заправочных, овощных и холодных супов	0:20	5 мин – 4 ч / 5 мин	✓	✓	✓	12
НА ПАРУ	Приготовление на пару мяса, рыбы, птицы, овощей и других продуктов. Используйте специальный контейнер (входит в комплект). Если вы не используете автоматические настройки времени в данной программе, обратитесь к таблице «Рекомендуемое время приготовления различных продуктов на пару»	0:10	1 мин – 2 ч / 1 мин	✓	✓	✓	
ВАРКА	Варка мяса, рыбы, птицы, овощей и других продуктов	0:15	1 мин – 6 ч / 1 мин	✓	✓	✓	12
ТОМЛЕНИЕ	Приготовление тушенки, рульки, холодца, заливного	1:00	5 мин – 8 ч / 10 мин	✓	✓	✓	12
РИС/КРУПЫ*	Приготовление различных круп и гарниров	0:10	5 мин – 4 ч / 1 мин	✓	✓	✓	12
ТУШЕНИЕ	Тушение мяса, птицы, рыбы, овощей, гарниров и многокомпонентных блюд, приготовление холодца и заливного	0:20	5 мин – 12 ч / 5 мин	✓	✓	✓	12
КАША	Приготовление каш с использованием пастеризованного молока малой жирности	0:40	5 мин – 4 ч / 1 мин			✓	12
ЖАРКА/ ФРИТЮР	Жарка овощей, мяса, рыбы и птицы. После выхода на рабочие параметры прибор подаст звуковой сигнал, поместите продукты в чашу. Во время работы данной программы крышка прибора должна оставаться открытой	0:18	1 мин – 2 ч / 1 мин		✓		
ТЕСТО/МОГУРТ	Приготовление различных видов йогурта, расстойка дрожжевого теста	8:00	10 мин – 12 ч / 5 мин				

Программа	Рекомендации по использованию	Время приготовления по умолчанию	Диапазон регулировки времени приготовления / Шаг установки	Приготовление под давлением	Ожидание выхода на рабочие параметры	Отсрочка старта	Автоподогрев, ч
ВЫПЕЧКА	Выпечка кексов, бисквитов, пирогов из дрожжевого и слоеного теста, приготовление запеканок	1:00	10 мин – 4 ч / 5 мин			✓	1
ХЛЕБ	Приготовление хлеба из ржаной и пшеничной муки. Следует учитывать, что в течение первого часа работы программы идет расстойка теста, а затем – непосредственно выпекание. При установке времени приготовления менее 1 часа после запуска программы начнется процесс выпекания	2:30	10 мин – 6 ч / 10 мин				1
СУ-ВИД	Приготовление продуктов в вакуумной упаковке	1:30	30 мин – 36 ч / 10 мин			✓	
МУЛЬТИПОВАР	Приготовление различных блюд с возможностью установки температуры и времени приготовления	0:30	1 мин – 15 ч / 1 мин			✓	12
ЭКСПРЕСС	Программа предназначена для приготовления риса и рассыпчатых каш на воде. Для запуска программы в режиме ожидания нажмите и удерживайте кнопку  . Во время работы программы на дисплее отображается 	автоматическое отключение после полного выкипания воды					

*\*Функция автоматического отключения программы после выкипания воды для приготовления рассыпчатых круп реализована в программе «ЭКСПРЕСС».*

**Шкала состояния Color Chef**

Цвет шкалы	Состояние прибора
Красный	Ожидание выхода на рабочие параметры
Оранжевый	Идет процесс приготовления
Зеленый	Программа приготовления завершена
Синий	Идет процесс автоподогрева/разогрева
Фиолетовый	Активна отсрочка старта, прибор начнет работу по истечении установленного времени

**III. СОВЕТЫ ПО ПРИГОТОВЛЕНИЮ**

**Общие рекомендации**

- Для приготовления овощей и других продуктов на пару залейте в чашу воду и установите контейнер для приготовления на пару. Отмерьте и подготовьте продукты соглас-

но рецепту, равномерно разложите их в контейнере для приготовления на пару. Следуйте указаниям книги рецептов.

- Для приготовления молочных каш используйте пастеризованное молоко малой жирности, при использовании цельного молока разбавляйте его питьевой водой в пропорции 1:1. Перед приготовлением смазывайте чашу сливочным маслом. Тщательно промывайте все цельнозерновые крупы (рис, крупы, пшено и т. п.), пока вода не станет чистой. Строго соблюдайте пропорции, указанные в рецептах из прилагаемой книги. Уменьшайте или увеличивайте количество ингредиентов только пропорционально.
- Во время приготовления хлеба и выпечки следите за тем, чтобы исходные ингредиенты занимали не более половины объема чаши. Не рекомендуется использование функций «Отсрочка старта», так как это может повлиять на качество выпечки. Готовый продукт вынимайте из прибора сразу по окончании приготовления, чтобы он не стал влажным. Если это невозможно, допускается оставить продукт в приборе на небольшом сроке при включенном автоподогреве.
- Не открывайте крышку прибора на этапе расстойки теста! От этого зависит качество выпекаемого продукта.
- Перед повторным использованием программы «ЖАРКА/ФРИТЮР» дайте прибору полностью остыть.

#### Рекомендуемое время приготовления различных продуктов на пару

Продукт	Вес, г / Кол-во, шт.	Объем воды, мл	Время приготовления, мин
Филе свинины/говядины (кубиками по 1,5-2 см)	500	800	30/40
Филе баранины (кубиками по 1,5-2 см)	500	800	40
Филе куриное (кубиками по 1,5-2 см)	500	800	20
Фрикадельки/котлеты	500	800	25/40
Рыба (филе)	300	800	15
Морской коктейль (свежемороженый)	300	800	5
Манты/хинкали	5 шт.	800	25/30
Картофель (разрезанный на 4 части)	500	800	20
Морковь (кубиками по 1,5-2 см)	500	800	35
Свекла (разрезанная на 4 части)	500	1500	90
Овощи (свежемороженые)	500	800	5
Яйцо куриное	5 шт.	800	10

**i** Следует учитывать, что это общие рекомендации. Реальное время может отличаться от рекомендованных значений в зависимости от свойств конкретного продукта, а также от ваших вкусовых предпочтений.

## IV. ДОПОЛНИТЕЛЬНЫЕ ВОЗМОЖНОСТИ

- Приготовление сыра
- Приготовление творога
- Приготовление фондю
- Стерилизация
- Пастеризация жидких продуктов
- Подогрев детского питания

 Подробную информацию можно найти в книге рецептов или на сайте [www.redmond.company](http://www.redmond.company).

## V. ДОПОЛНИТЕЛЬНЫЕ АКСЕССУАРЫ

(приобретаются отдельно)

Приобрести дополнительные аксессуары к мультиварке-скороварке РЕДМОНД Fast Chef® MP117 и узнать о новинках продукции РЕДМОНД можно на сайте [www.redmond.company](http://www.redmond.company) либо в магазинах официальных дилеров.

### RAM-CL1 — щипцы для чаши

Предназначаются для удобного извлечения чаши из мультиварки. Возможно использование с мультиварками других брендов.

### RAM-FB1 — корзина для жарки во фритюре

Используется для приготовления различных продуктов в сильно разогретом или кипящем масле (фритюре). Подходит для любых чаш объемом от 3 литров. Изготовлена из нержавеющей стали, имеет съемную ручку и крючок для фиксации на чаше для облегчения слива лишнего масла после приготовления. Возможно использование с мультиварками других брендов. Можно мыть в посудомоечной машине.

### RAM-G1 — комплект баночек для йогурта с маркерами на крышках (4 шт.)

Предназначен для приготовления различных йогуртов. Банки имеют маркеры даты, позволяющие контролировать срок годности. Возможно использование с мультиварками других брендов.

### RHP-M02 — ветчинница

Предназначена для приготовления ветчины, рулетов и других деликатесов из мяса, птицы или рыбы с добавлением различных специй и наполнителей. Вы можете использовать ветчинницу в мультиварке, в духовом шкафу, аэрогриле или просто в кастрюле подходящего объема на плите.

## VI. УХОД ЗА ПРИБОРОМ

 **ВНИМАНИЕ!** Перед очисткой убедитесь, что прибор отключен от электросети и полностью остыл!

### Общие правила и рекомендации

- Перед первым использованием прибора, а также для удаления запаха пищи после приготовления рекомендуем обработать в приборе в течение 15 минут половину порезанного на кусочки лимона в программе «НА ПАРУ», предварительно налив в чашу 0,5 л воды.

- Не следует оставлять в закрытом приборе чашу с водой или приготовленной пищей больше чем на 24 часа. Чашу с готовым блюдом вы можете хранить в холодильнике и при необходимости разогреть пищу в приборе, используя соответствующую функцию.
- Если вы не используете прибор длительное время, отключите его от электросети. Рабочая камера, включая нагревательный диск, чаша, съемная внутренняя крышка, уплотнительное кольцо и съемный паровой клапан должны быть чистыми и сухими.

STOP

**ЗАПРЕЩАЕТСЯ** погружать корпус прибора в воду или помещать его под струю воды!

**ЗАПРЕЩАЕТСЯ** использование при очистке прибора грубых салфеток или губок, абразивных паст. Также недопустимо использование любых химически агрессивных или других веществ, не рекомендованных для применения с предметами, контактирующими с пищей.

- Будьте аккуратны при очистке резиновых деталей: их повреждение или деформация может привести к неправильной работе прибора.

### Очистка корпуса

Очищайте корпус изделия по мере загрязнения мягкой влажной кухонной салфеткой или губкой. Возможно применение деликатного чистящего средства. Во избежание возможных подтеков от воды и разводов на корпусе рекомендуем протереть его поверхность насухо.

### Очистка съемной внутренней крышки, уплотнительной резинки и запорного клапана

1. Откройте крышку мультиварки-скороварки.
2. Потяните внутреннюю крышку за выступ в центре и аккуратно снимите.
3. Не прилагая усилий, потяните уплотнительную резинку на себя, чтобы она отсоединилась от крышки.
4. Промойте уплотнительную резинку и крышку в теплой воде с мягким моющим средством. Не используйте посудомоечную машину для очистки крышки или резинки. Вытрите крышку и уплотнительную резинку насухо.
5. Аккуратно снимите резинку запорного клапана и извлеките сам клапан. Промойте все части запорного клапана.
6. Проведите сборку в обратном порядке: вставьте запорный клапан на место и наденьте на него резинку. Наденьте уплотнительную резинку на крышку и установите на место.



**ВНИМАНИЕ!** Будьте осторожны при очистке уплотнительной резинки: ее утеря или деформация приведет к выходу прибора из строя.

### Очистка съемного парового клапана

Съемный паровой клапан очищайте после каждого использования.

1. Паровой клапан потяните вверх и аккуратно снимите.
2. Промойте клапан под струей воды. Тщательно просушите перед установкой.
3. Установите паровой клапан в прибор.

### Очистка чаши

Чашу прибора необходимо очищать после каждого использования. Вы можете очищать чашу как вручную, используя мягкую губку и средство для мытья посуды, так и в посудомоечной машине (в соответствии с рекомендациями ее производителя).

При сильном загрязнении налейте в чашу теплой воды и оставьте на некоторое время отмокать, после чего произведите очистку.

Обязательно протрите внешнюю поверхность чаши насухо, прежде чем установить ее в корпус прибора.

При регулярной эксплуатации чаши возможно полное или частичное изменение цвета ее покрытия. Само по себе это не является признаком дефекта чаши.

### Удаление конденсата

В данной модели конденсат скапливается в специальной полости на корпусе прибора вокруг чаши, удалите его с помощью кухонной салфетки. Удалять конденсат необходимо после каждого использования.

### Очистка рабочей камеры

При строгом соблюдении указаний данного руководства вероятность попадания жидкости, частичек пищи или мусора внутрь рабочей камеры прибора минимальна.

Если существенное загрязнение все же произошло, следует очистить поверхность рабочей камеры во избежание некорректной работы или поломки прибора.

Боковые стенки рабочей камеры, поверхность нагревательного диска и кожух центрального термодатчика (расположен в середине нагревательного диска) можно очистить увлажненной (не мокрой!) губкой или салфеткой. Если вы применяете моющее средство, необходимо тщательно удалить его остатки, чтобы исключить появление нежелательного запаха при последующем приготовлении пищи.

При попадании инородных тел в углубление вокруг центрального термодатчика аккуратно удалите их пинцетом, не надавливая на кожух датчика.

При загрязнении поверхности нагревательного диска допустимо использовать увлажненную губку средней жесткости или синтетическую щетку.



*При регулярной эксплуатации прибора со временем возможно полное или частичное изменение цвета нагревательного диска. Само по себе это не является признаком неисправности прибора и не влияет на правильность его работы.*

### Хранение и транспортировка

Перед хранением и повторной эксплуатацией очистите и полностью просушите все части прибора. Храните прибор в сухом вентилируемом месте вдали от нагревательных приборов и попадания прямых солнечных лучей.

При транспортировке и хранении запрещается подвергать прибор механическим воздействиям, которые могут привести к повреждению прибора и/или нарушению целостности упаковки.

Необходимо беречь упаковку прибора от попадания воды и других жидкостей.

## VII. ПЕРЕД ОБРАЩЕНИЕМ В СЕРВИС-ЦЕНТР

Неисправность	Возможные причины	Способ устранения
На дисплее возникло сообщение о системной ошибке: E*	Системная ошибка, возможен выход из строя платы управления или нагревательного элемента	Отключите прибор от электросети, дайте ему остыть. Включите прибор в электросеть снова
На дисплее возникло сообщение о системной ошибке: E6	Сработала автоматическая защита от перегрева	Не включайте прибор с пустой чашей или без чаши! Отключите прибор от электросети, откройте крышку и дайте ему остыть в течение 10–15 минут, после чего продолжайте приготовление
На дисплее возникло сообщение о системной ошибке: E7	Сработала автоматическая защита от перегрева	Не доливайте воду в чашу во время работы программ «МУЛЬТИПОВАР» (при установке температуры выше 100°C) и «ЖАРКА/ФРИТЮР» При установке температуры выше 120°C в программе «ЖАРКА/ФРИТЮР» и выше 130°C в программе «МУЛЬТИПОВАР» готовьте с открытой крышкой
На дисплее возникло сообщение о системной ошибке: E8	Запущена одна из программ режима мультитварки, крышка установлена для работы в режиме скороварки	Установите крышку в положение для работы в режиме мультитварки
	Во время работы одной из программ режима скороварки не достигнут достаточный уровень давления в чаше	Проверьте правильность установки клапана выпуска пара и крышки прибора
Прибор не включается	Прибор не подключен к электросети	Удостоверьтесь, что прибор подключен к исправной электророзетке
	Неисправна электрическая розетка или в электросети нет тока	
Блюдо готовится слишком долго	Между чашей и нагревательным элементом попал посторонний предмет или частицы (мусор, крупа, кусочки пищи)	Отключите прибор от электросети, дайте ему остыть. Удалите посторонний предмет или частицы
	Чаша в корпусе прибора установлена неровно	Установите чашу ровно, без перекосов
Во время приготовления из-под крышки прибора выходит пар	Нагревательный диск сильно загрязнен	Отключите прибор от электросети, дайте ему остыть. Очистите нагревательный диск
	Чаша неровно установлена в корпус прибора	Установите чашу ровно, без перекосов
	Крышка закрыта неплотно или под крышку попал посторонний предмет	Проверьте, нет ли посторонних предметов (мусора, крупы, кусочков пищи) между крышкой и корпусом прибора, удалите их. Закрывайте крышку прибора до упора
Во время приготовления из-под крышки прибора выходит пар. Отсчет времени работы программы не идет	Уплотнительная резинка на крышке сильно загрязнена, деформирована или повреждена	Проверьте состояние уплотнительной резинки на внутренней крышке прибора. Возможно, она требует замены
	Отсутствует уплотнительная резинка на внутренней крышке	Проверьте наличие уплотнительной резинки на внутренней крышке

**i** В случае если неисправность устранить не удалось, обратитесь в авторизованный сервисный центр.



Запчасти для послегарантийного ремонта можно найти на сайте <https://redmondsale.com/>

## VIII. ГАРАНТИЙНЫЕ ОБЯЗАТЕЛЬСТВА

На данное изделие предоставляется гарантия сроком на 12 месяцев с момента его приобретения. В течение гарантийного периода изготовитель обязуется устранить путем ремонта, замены деталей или замены всего изделия любые заводские дефекты. Гарантия вступает в силу только в том случае, если дата покупки подтверждена печатью магазина и подписью продавца на оригинальном гарантийном талоне. Настоящая гарантия признается лишь в том случае, если изделие применялось в соответствии с руководством по эксплуатации, не ремонтировалось, не разбиралось и не было повреждено в результате неправильного обращения с ним, а также сохранена полная комплектность изделия. Данная гарантия не распространяется на естественный износ изделия и расходные материалы (антипригарные покрытия, уплотнители и т.д.).

Срок службы изделия и срок действия гарантийных обязательств на него исчисляются со дня продажи или с даты изготовления изделия (в случае, если дату продажи определить невозможно).

Дату изготовления прибора можно найти в серийном номере, расположенном на идентификационной наклейке на корпусе изделия. Серийный номер состоит из 13 знаков. 4-й и 5-й знаки обозначают месяц, 6-й и 7-й – год выпуска устройства.

0	0	0	1	1	2	2	3	3	3	3	3	3
---	---	---	---	---	---	---	---	---	---	---	---	---

1 – месяц производства (01 – январь, 02 – февраль ... 12 – декабрь)

2 – год производства (21 – 2021 г., 22 – 2022 г. ... 30 – 2030 г.)

3 – серийный номер модели

Установленный производителем срок службы прибора составляет 5 лет со дня его приобретения при условии, что эксплуатация изделия производится в соответствии с данным руководством и применимыми техническими стандартами.



Упаковку, руководство пользователя, а также сам прибор необходимо утилизировать в соответствии с местной программой по переработке отходов. После окончания срока службы не выбрасывайте прибор вместе с бытовыми отходами. Передайте его в специализированный пункт для дальнейшей утилизации. Проявите заботу об окружающей среде. Отходы, образующиеся при утилизации изделий, подлежат обязательному сбору с последующей утилизацией в установленном порядке и в соответствии с действующими требованиями и нормами отраслевой нормативной документации, в том числе в соответствии с СанПиН 2.1.7.1322-03 «Гигиенические требования к размещению и обезвреживанию отходов производства и потребления».

 Осы бұйымды пайдаланудың алдында оны пайдалану бойынша нұсқаулықты мұқият оқыңыз және анықтамалық ретінде сақтап қойыңыз. Аспапты дұрыс пайдалансаңыз, оның қызмет ету мерзімі көпке ұзарады.

Бұл нұсқаулықтағы қауіпсіздік шаралары мен нұсқаулар құралды қолдану кезінде туындауы мүмкін барлық жағдайларды қамтымайды. Бұл құрылғымен жұмыс кезінде қолданушы ақылға сүйеніп, абай әрі мұқият болуы тиіс.

## ҚАУІПСІЗДІК ШАРАЛАРЫ

- Өндіруші қауіпсіздік техникасы талаптарын және бұйымды пайдалану ережелерін ұстанбаудан туындаған зақымдар үшін жауап бермейді.
- Бұл электр аспап тұрмыстық жағдайларда әзірлеуге арналған көпфункционалды құрылғы болып табылады және пәтерлерде, қала сыртындағы үйлерде, қонақ үй нөмірлерінде, дүкендер, офистердің тұрмыстық бөлмелерінде немесе өнеркәсіптік емес пайдаланудың басқа жағдайларында қолданыла алады. Құрылғыны өнеркәсіптік немесе кез келген басқа мақсатсыз пайдалану бұйымды дұрыс пайдалану шарттарын бұзу болып табылады. Бұл жағдайда өндіруші ықтимал салдарлар үшін жауап бермейді.
- Құрылғыны электр желіге қосудың алдында оның кернеуі аспап қоректенуінің номиналды кернеуіне сәйкес келетінін тексеріңіз (бұйымның техникалық сипаттамасын немесе зауыттық кестешесін қараңыз).
- Аспаптың тұтынылатын қуатына арналған ұзартқышты пайдаланыңыз. Бұл талапты ұстанбау қысқа тұйықталуға немесе кабельдің тұтануына әкеліп соқтыруы мүмкін.
- Аспапты тек жерлендірілген розеткаға қосыңыз – бұл тоқ соғуға қарсы қорғаныстың міндетті талабы. Ұзартқышты пайдаланылғанда ол да жерлендірілгеніне көз жеткізіңіз.

STOP

**НАЗАР АУДАРЫҢЫЗ!** Аспап жұмыс істеп тұрғанда оның корпусы, табағы мен металдық бөлшектері қызады! Абай болыңыз! Асханалық қолғапты пайдаланыңыз. Ыстық буға күйіп қалмау үшін қақпақты ашқанда құрылғының үстінде еңкеймеңіз.

- Аспапты пайдаланған соң, сонымен қатар оны тазалау немесе жылжыту кезінде розеткадан ажыратыңыз. Электр бауды сымынан ұстамай, ашасынан құрғақ қолмен ұстап шығарыңыз.
- Электр қоректену бауын есіктен немесе жылу көздерінің қасында жүргізбеңіз. Электр бауы бұралмауын және бүгілмеуін, өткір заттарға, жиһаздың бұрыштары мен шеттеріне тимеуін байқаңыз.

**STOP** **ЕСТЕ САҚТАҢЫЗ:** электр қоректену кабелін кездейсоқ зақымдасаңыз, кепілдік шарттарына сәйкес келмейтін ақауларға, сонымен қатар электр тоғының соғуына әкеліп соқтыруы мүмкін. Зақымданған электр бауы сервис-орталықта жылдам ауыстыруды талап етеді.

- Аспапты жұмсақ бетке орнатпаңыз, оны жұмыс кезінде жаппаңыз – бұл құрылғының қызуына және бұзылуына әкеліп соқтыруы мүмкін.
- Аспапты ашық ауада пайдалануға тыйым салынады – құрылғы корпусының ішіне ылғал немесе бөтен заттар тисе, қатты зақымдар болуы мүмкін.
- Бұл құрылғы теңіз деңгейінен максималды 2000 метрге дейін болған биіктікте пайдалануға арналған.
- Аспапты тазалаудың алдында ол электр желіден ажыратылғанына және толық суығанына көз жеткізіңіз. Аспапты тазалау бойынша нұсқаулықтарды қатаң ұстаныңыз.
- Әрқашан бу қысымтығының, тиек қысымтығының, қақпақтың ішкі жағындағы тығыздығыш сақинасының, конденсат жинауға арналған контейнердің тазалығын және жарамсыздығын қадағалаңыз. Ешқандай жағдайда да құралды электр тоғына қоспаңыз, ішкі қақпақтар және конденсат жинауға толтырылған контейнермен жинақтауды дөңгелек жинақтаушы клапандардың өзгеруінде, бітелу кезінде. Доңғалақты өздігіңізбен ауыстыру кезінде тек қана құрал жинағына кіретін доңғалақты ғана пайдаланыңыз.

- Тағам дайындау үшін қысымда міндетті түрде тостағанның көлемінен 1/5–тен кем емес су немесе басқа сұйықтық болуға тиіс.

**STOP** Жоғары қысым астында қуаруға және пісіруге тыйым салынады!

- Бу шығару қақпақшасының бітелуіне жол бермеу үшін тостағанды азық-түлікпен және сумен оның көлемінен 4/5 аса толтырмаңыз. Ыстық суда бөрту немесе көбік шығару қасиеті бар өнімдерді пісірген кезде тостаған көлемінен 3/5 аса толтырмаңыз.

**STOP** Құрал қақпағы толық бекітілмесе, жоғары қысым астында әзірлеу бағдарламасын қосуға қатаң түрде тыйым салынады!

- Бу қысымтығын ашқан кезде немесе тамақ даярлауды аяқтаған кезде вертикалды түрде ыстық бу атылу мүмкін. Қақпақтың үстінен еңкеймеңіз және қақпақшаны ашқан кезде оның үстінен қолды ұстамаңыз.
- Жұмыс камерасында қысым артқан кезде, қақпаққа блок қою жүйесі автоматты түрде қосылады. Құрал қақпағын жұмыс камерасындағы қысымды алдын ала қалыпқа келтірмей ашуға тырыспаңыз.
- Сұйық немесе езбе тәрізді тағамдарды әзірлеу аяқталғаннан кейін, бұды шығару қақпақшасы арқылы ыстық сұйықтықтың лақтырылуына жол бермеу үшін, қысымды лақтырар алдында 10-15 минут ішінде құралды суынуға қалдырыңыз.
- Аспапты корпусынан ұстап тұрып тасымалдаңыз.

**STOP** Аспап корпусын суға батыруға немесе су ағынына түсіруге ТЫЙЫМ САЛЫНАДЫ!

- Бұл аспап физикалық, жүйке немесе психикалық ауытқулары бар немесе тәжірибесі мен білімі жетіспейтін адамдардың (оның ішінде балалардың) қолдануына арналмаған, мұндай тұлғалар қадағаланып, олардың қауіпсіздігі үшін жауап беретін тұлға осы аспапты қолдануға қатысты

нұсқау жасалған жағдайлардан басқа. Балалардың аспаппен, оның жинақтаушыларымен, сонымен қатар зауыттық орамымен ойнауына жол бермеу мақсатында қадағалап отыру қажет. Құрылғыны тазалау және қызмет көрсетуді балалар ересектердің қарауынсыз жасамауы тиіс.

- Аспапты өздігіңізбен жөндеуге немесе құрылымына өзгеріс енгізуге тыйым салынады. Қызмет көрсету және жөндеу бойынша барлық жұмыстарды авторландырылған сервис-орталық жасауы керек. Біліксіз жасалған жұмыс аспаптың бұзылуына, жарақат пен мүлік зақымдануына әкеліп соқтыруы мүмкін.

**STOP** НАЗАР АУДАРЫҢЫЗ! Аспапты кез келген ақауы бар болғанда пайдалануға тыйым салынады.

**Техникалық сипаттамалар**

Үлгі.....	Fast Chef® MP117
Қуаты.....	1000 Вт
Кернеуі.....	220–240 В, 50 Гц
Электр тоғымен зақымданудан қорғау.....	I дәреже
Тостаған көлемі.....	5 л
Тостаған жабыны.....	DAIKIN® күюге қарсы
Дисплей.....	жарықтық диодты
Қақпағы.....	алмалы
Бу қақпақшасы.....	алмалы
Қорғау жүйесі.....	5-деңгейлі:
• бу клапаны	• артық қысым датчигі
• бекітетін құлақша	• қақпақты ашу сенсоры
• температуралық сақтандырғыш	
Корпус материалы.....	пластик
Электрқоректену бауы.....	алмалы
Габаритті өлшемдері (ені × биіктігі × ұзындығы).....	342 × 302 × 309 мм
Таза салмағы.....	4,5 кг

**Тамақ даярлаудың автоматты бағдарламалары**

**Жылдам пісіргіш режимінде**

- |                    |                               |
|--------------------|-------------------------------|
| 1. СУП (СОРПА)     | 4. ТОМЛЕНИЕ (ЖҰМСАРТУ)        |
| 2. НА ПАРУ (БУДА)  | 5. РИС/КРУПЫ (КҮРІШ/ЖАРМАЛАР) |
| 3. ВАРКА (ҚАЙНАТУ) | 6. ТУШЕНИЕ (БҰҚТЫРУ)          |

**Мультипісіргіш режимінде**

- |                                |                 |
|--------------------------------|-----------------|
| 7. КАША (БОТҚАСЫ)              | 11. ХЛЕБ (НАН)  |
| 8. ЖАРКА/ФРИТЮР (ҚУЫРУ/ШЫҒЫРУ) | 12. СУ-ВИД      |
| 9. ТЕСТО/ЙОГУРТ (ҚАМЫР/ЙОГУРТ) | 13. МУЛЬТИПОВАР |
| 10. ВЫПЕЧКА (ПІСІРМЕ)          | 14. ЭКСПРЕСС    |

**Функциялар**

«МАСТЕРШЕФ ЛАЙТ» (әзірлеу кезінде температура мен уақытты өзгерту).....	бар
Дайын тағамдардың температурасын сақтау (автожылыту).....	12 сағатқа дейін
Автожылытуды алдын ала сөндіру.....	бар
Тағамдарды жылыту.....	12 сағатқа дейін
Стартты кейінге қалдыру.....	24 сағатқа дейін
Color Chef күй жолағы.....	бар
Дыбыстық сигналдарды сөндіру.....	бар
Басқару панелін құрсаулау.....	бар

**Жинақталу**

Мультипісіргіш-жылдам пісіргіш.....	1 дана
Тостағаны.....	1 дана

Буда пісіруге арналған контейнер.....	1 дана
Буда пісіруге арналған тіреуіш.....	1 дана
Өлшеуіш стақан.....	1 дана
Шөміш.....	1 дана
Жалпақ қасық.....	1 дана
Электрқоректену бауы.....	1 дана
Рецепт кітабы.....	1 дана
Пайдалану жөніндегі нұсқаулық.....	1 дана
Сервистік кітапша.....	1 дана

Өндіруші келесі өзгерістер туралы қосымша хабарландырусыз өз өнімдерін жетілдіру барысында дизайнға, жинақталуға, сонымен қатар бұйымның техникалық сипаттамаларына өзгерістер енгізуге құқылы. Техникалық сипаттамаларда ±10% қателікке жол беріледі.

**Құрылысы (A1 сурет, 4 бет)**

- |                                 |   |
|---------------------------------|---|
| 1. Алынбалы қақпағы             | 10. Ауыстыруға арналған тұтқа           |
| 2. Тұтқасы ашу басқышы          | 11. Дисплеймен басқарылатын панель      |
| 3. Бу құлақшасының ашылу тетігі | 12. Желі бауын қосуға арналған жалғағыш |
| 4. Алынбалы бу құлақшасы        | 13. Буда дайындауға арналған контейнер  |
| 5. Бекітетін құлақша            | 14. Буда пісіруге арналған тіреуіш      |
| 6. Ішкі қақпақ                  | 15. Жалпақ қасық                        |
| 7. Тығыздайтын сақина           | 16. Шөміш                               |
| 8. Тостаған                     | 17. Өлшегіш стақан                      |
| 9. Құралдың корпусы             | 18. Электрқуатының шнұры                |

**Басқару тақтасы мен дисплей (A2 сурет, 5 бет)**

- ⊗ батырмасы – бағдарламасының жұмысын үзу, енгізілген баптауларды жою
- Басқару панелін бұғаттау индикаторы
- Дыбыс сигналдарын өшіру индикаторы
- ⊕ батырмасы – «МУЛЬТИПОВАР» дайындау бағдарламасын таңдау
- Жылдам пісіргіш режимінің индикаторы
- Қақпақтың ашық индикаторы
- ⊖ батырмасы – жылыту тәртіптемесін қосу/сөндіру; автожылытуды қосу/сөндіру
- ⊕ батырмасы – «ЭКСПРЕСС» дайындау бағдарламасын таңдау
- ⊖ батырмасы – параметрдің мәнін азайту
- Дисплей
- ⊕ батырмасы – әзірлеудің ұсынылған режимін қосу
- Автожылыту/жылыту режимінің индикаторы
- Стартты шегеру индикаторы

14. батырмасы – баптау әзірлеу уақытын орнату, дыбыстық сигналдарды сөндіру
15. Мультипісіргіш режимінің индикаторы
16. Қысымның индикаторы
17. батырмасы – әзірлеу температура мәнін орнату, басқару панелін құрсаулау
18. батырмасы – әзірлеу уақытын мәнін орнату
19. батырмасы – параметрдің мәнін арттыру
20. Автоматты бағдарламаны таңдау батырмасы
21. Color Chef күй жолағы

## I. ПАЙДАЛАНА БАСТАУ АЛДЫНДА

Бұйым мен оның құрамдастарын қорықтан абайлап шығарыңыз. Барлық орау материалдары мен жарнамалық жапсырмаларды алып тастаңыз.

*Корпусағы ескертетін жапсырма, жапсырма-көрсеткіш (бар болса) және бұйымның сериялық нөмірі бар кестешені орнында міндетті түрде сақтаңыз!*

*Тасымалдау немесе төмен температураларда сақтаған соң аспапты қосар алдында кем дегенде 2 сағатқа бөлме температурасында ұстау керек.*

Бұйым корпусын ылғал матамен сүртіп, табақты жуыңыз және кептіріңіз. Аспапты алғашқы пайдаланылғанда бөтен иіс шықпау үшін оны тазалаңыз («Аспапты күтуді» қараңыз). Аспапты бу клапанынан шығатын ыстық бу тұсқағыз, декоративті жабындылар, электрондық аспаптар мен жоғары ылғалдылық пен температурадан зардап шегуі мүмкін басқа заттарға немесе материалдарға тимейтіндей қатты тегіс көлденең бетке орнатыңыз. Әзірлеудің алдында мультипісіргіштің сыртқы және көзге көрінетін ішкі бөліктерінде зақым, жарық және басқа ақау жоқтығына көз жеткізіңіз. Табақ пен қыздыру элементі арасында бөтен зат болмауы керек. Қуа көзін корпусыға жалғағышқа қосыңыз, қосылудың беріктігіне көз жеткізіңіз.

**МАҢЫЗДЫ!** Қақпақты ашу үшін аспапты тұтқадан көтеруге ТЫЙЫМ САЛЫНАДЫ.

*Аспапты ішіне тостағансыз немесе бу тостағанмен жақпаңыз – тамақ дайындау бағдарламасын абайсыздан қосқан кезде бул аспаптың сыни қызуына немесе антикүйгіш жабындының зақымдануына әкеліп соқтырады.*

## II. ҚҰРАЛДЫ ПАЙДАЛАНУ

### Дыбыс белгілерін ажырату

Сіз дыбыстық дабылдарды аспаптың кез келген режимінде қоса/өшіре аласыз. Ол үшін барлық режимде, тек бағдарламаны баптау режимінен басқа, батырмасын бірнеше секунд басып, дисплейде «SoFF» хабары көрсетіледі, индикаторы жанады, дыбыстық дабылдардың дыбысы өшіріледі.

Дыбыстық сигналдарды сөндіру батырмасын бірнеше секунд бойы басып және ұстап тұрыңыз. Аспаптан дыбыстық сигнал естіледі де, дисплейде «S\_on» хабары көрсетіледі, индикаторы сөнеді.

### Басқару панелін құрсаулау

Қосымша қауіпсіздікті қамтамасыз ету үшін құрылғыда басқару панелін құрсаулау функциясы қарастырылған. Ол функция түймелердің кездейсоқ басылып кетуінің алдын алады. Іске бағдарламаны баптаудан басқа кез-келген тәртіптемеде басқару панелінің бұғаттауын сөндіру үшін батырмасын басып, дыбыстық сигнал естілгенше басулы күйінде ұстап тұрыңыз, индикаторы жанады. Дисплейде бірнеше секундқа [ ] символдары пайда болады. Бұғаттау тәртіптемесінде кез-келген батырманы басқан жағдайда дисплейде бірнеше секундқа [ ] символдары пайда болады.

Бұғаттауды шешу үшін батырмасын басып, дыбыстық сигнал естілгенше басулы күйінде ұстап тұрыңыз, индикаторы сөнеді. Дисплейде бірнеше секундқа [ ] символдары пайда болады.

### Автоматты бағдарламаларды пайдаланғандағы әрекеттердің жалпы тәртібі

**МАҢЫЗДЫ!** Егер сіз суды қайнатуға арналған құралды қолдансаңыз (мысалы, өнімдерді пісіру үшін), дайындау температурасын 100°C-дан жоғары қоюға ТЫЙЫМ САЛЫНАДЫ. Бұл құралдың қызып кетуіне және сынуына әкелуі мүмкін. Осы себеппен суды қайнату үшін «ЖАРҚА/ФРИТЮР», «ВЫПЕЧКА», «ХЛЕБ» бағдарламаларын қолдануға ТЫЙЫМ САЛЫНАДЫ.

1. Қажетті ингредиенттерді дайындаңыз (өлшеңіз).
2. Қоспаларды тостағанға рецепттер кітабының немесе тамақ дайындаудың Жиынтық кестесі бағдарламаларының нұсқауларына (егер сіз өз рецептіңіз бойынша даярласаңыз) жүгіне отырып салыңыз. Барлық ингредиенттерді, соның ішінде сұйықтық тостағанның ішкі бетінде максималды белгісінен төмен болуын бақылаңыз. Тостаған қиғаштықсыз орнатылғандығына және қыздырғыш элементпен тығыз жанасатындығына көз жеткізіңіз.

**Жылдам қайнататын мультипісіргішпен жұмыс істегенде тек қана жиынтыққа кіретін немесе осы модельмен үйлесетін тостағанды пайдаланыңыз. Үйлесімді тостағандарды [www.redmond.com.tr](http://www.redmond.com.tr) сайтында қараңыз. Басқа ыдыс пайдалануға ТЫЙЫМ САЛЫНАДЫ!**

*Өнімдерді тікелей тостағанда өңдеуге ТЫЙЫМ САЛЫНАДЫ! Бұл қюаге қарсы жабынның бүлінуіне, тостағанның деформациялануына және аспаптың істен шығуына апаруы мүмкін.*

3. **A3** (6 бет) схемасында көрсетілгендей, аспапқа қақпақты орнатыңыз:
  - мультипісіргіш режимі – бу клапаны ашық **A3** сурет, 2-тармақ) – «КАША», «ТЕСТО/ЙОГУРТ», «ВЫПЕЧКА», «ХЛЕБ», «СУ-ВИД», «МУЛЬТИПОВАР» «ЭКСПРЕСС» бағдарламалар үшін;

- жылдам пісіргіш режимі – бу клапаны жабық, қақпақ тоқтағанша сағат тіліне қарсы бұрылады (A3 сурет, 3-тармақ) – «СУП», «НА ПАРУ», «ВАРКА», «ТОМЛЕНИЕ», «РИС/КРУПЫ», «ТУШЕНИЕ» бағдарламалар үшін;

**i** Кейбір бағдарламаларды (мысалы, «ЖАРКА/ФРИТЮР») қолдану кезінде ашық қақпақпен дайындау да қарастырылған рецептер кітабының нұсқауын оқыңыз.

**HAZARADURYŃYZ!** Егер сіз көп өсімдік майын қолданып, жоғары температурада тамақ пісіретін болсаңыз, онда құралдың қақпағын ашық қалдырыңыз.

4. Қуа көзін корпустағы жалғағышқа қосыңыз.
5. Құралды электр желісіне қосыңыз. Құрал дыбыс дабылын береді, басқару панелінің барлық көрсеткіштері біраз уақыт жанады, содан кейін сөнеді (☺ батырмасын қоспағанда). Color Chef күй жолағы кезекпен барлық түстерде жанады және сөнеді. Құрылғы ұйқы режимінде.

**i** Егер дыбыстық дабылдар өшірілсе және/немесе аспаптар тақтасы құлыптаулы болса, ☞ және/немесе ☞ индикаторлары ұйқы режимінде де көрсетіледі.

6. ☺ батырмасын басыңыз, күту режиміне түседі, басқару панеліндегі ☺ түймеден басқа барлық түймелер жанады, (дисплейде – – – – көрінеді).
7. Әзірлеу бағдарламасын таңдау үшін басқару панелінде сәйкес батырманы басыңыз, таңдалған бағдарлама түймесі жыпылықтайды, дисплейде әдепкі әзірлеу уақыты пайда болады, ☺ батырмасын жанады. Таңдалған бағдарламаға байланысты дисплейде қысымды пеш режимінің индикаторы немесе мультипісіргіш режимінің индикаторы жанады.
8. Егер сізді әдепкі бойынша орнатылған әзірлеу уақыты қанағаттандырмаса, сіз оның шамасын өзгерте аласыз («Әзірлеу уақытын орнатуды» қараңыз).
9. Қажет болса стартты кейінше қалдыру уақытын орнатыңыз («Бағдарламаның басталуын кейінге қалдыру» қараңыз). «МУЛЬТИПОВАР» бағдарламасында бағдарлама таңдауы расталған соң қажетті әзірлеу температурасын орната аласыз («МУЛЬТИПОВАР» бағдарламасы: әзірлеу температурасын орнату» қараңыз).

**i** ☒ батырмасын әзірлеу бағдарламасын баптау кезінде сіз жасаған барлық параметрлерді қалпына келтіреді. ☒ батырмасын қайталап басу аспапты күту режиміне ауыстырады. ☒ батырмасын үшінші рет басу құрылғыны ұйқы режиміне қояды.

Орнату кезінде бір минуттың ішінде ешқандай да әрекет жасалмаса құрал ұйқы режиміне ауысады.

Баптаудың кез келген кезеңінде ☺ батырмасына басу ағымдағы баптаулармен дайындау бағдарламасының іске қосылуына әкеледі. Өзгертілмеген параметрлер әдепкі қалпы бойынша қалады.

10. Әзірлеу бағдарламасын іске қосу үшін ☺ батырмасын басыңыз. «ЭКСПРЕСС» бағдарламасын қосу үшін күту режимінде ☺ батырмасын басыңыз және бірнеше секунд ұстап тұрыңыз.

**i** Құрылғының қақпағы дұрыс орнатылмаған болса, дисплейде ☒ (мультипісіргіш режимінің) немесе OPEN (жылдам пісіргіш режимінің) пайда болады және құрылғы дыбыстық сигнал береді. Құрылғының қақпағын қажетті орынға бұраңыз.

11. Бағдарлама жұмыс істеп тұрған кезде дисплейде әзірлеу уақытының минуттық кері санағы жүреді, таңдалған бағдарламаның батырмасы, ☒, ☺, ☻, ☼, ☽ және ☾ батырмалары жапыз тұрады, Color Chef күй жолағы қызғылт сары түспен жанады. Егер автоысыту функциясы болса, ☺ индикаторы жанады («Автожылтыу (дайын тағамдар температурасын сақтау)» қараңыз). Таңдалған әзірлеу бағдарламасына байланысты уақыттың кері санағы бірден немесе тостағандағы қажетті температура жеткеннен кейін басталады.

**i** Мультипісіргіш режимінде пісіру кезінде қақпақты ашу индикаторы жанады. Қысымды пеш режимінде жұмыс істейтін бағдарламаларды пайдаланған кезде жұмыс параметрлеріне жеткеннен кейін құрылғы дыбыстық сигнал береді және қысым индикаторы жанады.

Кейбір автоматты бағдарламада орнатылған әзірлеу уақытының есебі тек аспап тапсырылған жұмыс температурасына шыққанда ғана басталады. Мысалы «НА ПАРУ» бағдарламасында дайындауға берілген уақыттың есебі тек су қайнағаннан кейін және тостағанда жеткілікті түрдегі қою будың пайда болуынан бастап қана басталады. Жұмыс сипаттамаларына шығу кезінде Color Chef күй жолағы тұтас қызыл болады.

12. Бағдарламаның аяқталуы туралы дабыл дыбысы хабарлайды. Автоысыту бағдарламасының жұмысы аяқталғаннан кейін дисплейде бірнеше секундқа «End» жазбасы пайда болады содан кейін құрал ұйқы режиміне ауысады, Color Chef күй жолағы тұрақты жасыл болады. Егер құрылғы қысымды пеш режимінде пайдаланылса, пісіргеннен кейін оны бірнеше минут суытып алыңыз, содан кейін буды шығару және пісіру камерасындағы қысымды қалыпқа келтіру үшін бу клапанын ашық күйге бұраңыз. Тостағандағы қысым қалыпқа келгеннен кейін, қақпақты бұрап ашыңыз.

**i** Енгізілген бағдарламаны процесін тоқтату үшін, ☒ батырмасын басыңыз, құрал ұйқы режиміне ауысады.





**STOP** ТЫЙЫМ САЛЫНАДЫ:

- тостағанның ішкі бетіндегі шкаланың максималды белгісінен асырып тостағанды өнімдер мен суды толтыруға;
- жылдам пісіру режимінде сусыз немесе басқа сұйықтықсыз дайындауға (минималды талап етілетін сұйықтық көлемі – 2 өлшеуіш стақан);
- жылдам пісіру режимін өнімдерді майда қуыру үшін қолдануға тыйым салынады.

**📖** Сапалы нәтижеге қол жеткізу үшін РЕДМОНД Fast Chef® MP117 мультықонатқышына қоса берілетін аспаздық кітаптағы арнайы осы үлгі үшін шығарылған тағам дайындау рецепттерін пайдалануды ұсынамыз. Сәйкес рецепттерді [www.redmond.com/ru](http://www.redmond.com/ru) сайтынан таба аласыз.



## Әзірлеу уақытын орнату

Fast Chef® MP117 мультипісіртіш-жылдам пісіртіште «ЭКСПРЕСС» бағдарламасынан басқа, әр бағдарлама үшін әзірлеу уақытын өздігінен орнатуға болады. Белгіленген уақыттың өзгеру қадамы және ықтимал диапазоны таңдалған әзірлеу бағдарламасына байланысты (Әзірлеу бағдарламасының жиынтық кесте (зауыттық параметрлерді қалпы на келтіру) қараңыз).

1. Автоматты бағдарламаны таңдағаннан кейін  батырмасын басыңыз, сағат мәні жыпылықтай бастайды.
2.  және  батырмаларын баса отырып, сағаттың қалайтын мәнін орнатыңыз. Ауыстырып қосу айналып жүріп отырады, жылдам өзгерту үшін қажетті пернені басып ұстап тұрыңыз.
3. Енгізілген өзгерістерді сақтау және минутты баптауға көшу үшін  батырмасын басыңыз.
4. Осыған ұқсас етіп минут мәнін қойыңыз. Панельдегі батырмаларды бірнеше секунд баспаңыз, өзгерістер автоматты түрде сақталады (дисплейдағы сандар жылтырлауды тоқтатады). Сағатты баптауға қайта оралу үшін автосақталуға дейін  батырмасын басыңыз.

## «МУЛЬТИПОВАР» бағдарламасы: әзірлеу температурасын орнату

«МУЛЬТИПОВАР» бағдарламасын пайдаланған кезде сіз стартқа дейін әзірлеу уақытын ғана емес, сонымен қатар әзірлеу температурасын да реттей аласыз. Болжалды мәндер диапазоны – 35 °C-ден 180 °C-ге дейін, 1 °C қадамымен.

1. Температураны баптау үшін, «МУЛЬТИПОВАР» бағдарламаны таңдағаннан кейін  батырмасын басыңыз, қалған бағдарламалардың түймелері өшіп, мәні дисплейде жыпылықтай бастайды.
2.  және  батырмасын баса отырып, өзіңізге қажет температура орнатыңыз. Ауыстырып қосу айналып жүріп отырады, жылдам өзгерту үшін қажетті пернені басып ұстап тұрыңыз.
3. Панельдегі пернелерді бірнеше секундқа баспай тұрыңыз, өзгертулер автоматты түрде сақталады (дисплей әзірлеу уақытын көрсетуге қайта оралады, қалған бағдарламалардың түймелері қайтадан жанады).





 *Әзірлеу температурасы 150 °C жоғары орнатылған кезде шамадан тыс қызудан қорғау үшін бағдарлама жұмысының максималды уақыты екі сағатпен шектеледі.*

 *Егер сіз суды қайнатуға арналған «МУЛЬТИПОВАР» бағдарламасы қолдансаңыз (мысалы, өнімдерді пісіру үшін), дайындау температурасын 100 °C-дан жоғары қояға ТЫЙЫМ САЛЫНАДЫ.*





## Бағдарламаның басталуын кейінге қалдыру



«Бастауды кейінге қалдыру» функциясы дайындау бағдарламасын орындауды бастайтын уақытты орнатады.

1. Автоматты бағдарламаны таңдағаннан кейін  батырмасын басыңыз, қалған бағдарламалардың түймелері өшіп, сағат мәні жыпылықтай бастайды, Color Chef күй жолағы күлгін түспен жыпылықтайды.

2.  және  батырмаларын баса отырып, сағаттың қалайтын мәнін орнатыңыз. Ауыстырып қосу айналып жүріп отырады, жылдам өзгерту үшін қажетті пернені басып ұстап тұрыңыз.
3. Енгізілген өзгерістерді сақтау және минутты баптауға көшу үшін  батырмасын басыңыз.
4. Осыған ұқсас етіп минут мәнін қойыңыз. Панельдегі батырмаларды бірнеше секунд баспаңыз, өзгерістер автоматты түрде сақталады (дисплейдағы сандар жылтырлауды тоқтатады, қалған бағдарламалардың түймелері қайтадан жанады). Сағатты баптауға қайта оралу үшін автосақталуға дейін  батырмасын басыңыз.

 *Осы функция барлық бағдарламаларда қарастырылмаған (Әзірлеу бағдарламасының жиынтық кесте (зауыттық параметрлерді қалпы на келтіру) қараңыз).*

«Стартты кейінге қалдыру» функциясы жұмыс істеп тұрған кезде дисплейде бағдарлама жұмысының басталуына дейінгі минуттық кері санағы жүреді, Color Chef күй жолағы үнемі күлгін болып тұрады,  индикаторы, таңдалған бағдарламаның батырмасын  және  батырмалары жанады. Егер автожылтыу функциясы белсенді болса,  индикаторы жанады («Автожылтыу (дайын тағамның температурасын қолдап отыру)» бөлімін қараңыз).

 *«Стартты кейінге қалдыру» функциясының жұмыс кезінде, дисплейде дайындауға дейінгі қалған уақыттың кері санағы жүреді.  батырмасын басыңыз: дисплейде бірнеше секунд дайындаудың орнатылған уақыты шығады ( индикаторы және Color Chef күй жолағы осы уақытта шығады).*

Функцияның жұмысы аяқталған кезде құрал дабыл дыбысын береді,  индикаторы сөнеді. Таңдалған дайындау бағдарламасының орындауы басталады, Color Chef күй жолағының түсін қызғылт сарыға өзгерту («СУП», «НА ПАРУ», «ВАРКА», «ТОМЛЕНИЕ», «РИС/КРУПЫ»), «ТУШЕНИЕ» бағдарламасын таңдағанда – қызылға).

 *Егер рецептіде жылдам бұзылатын өнімдер (жұмыртқалар, балғын сүт, ет, ірімшік және т.б.) болса, стартты кейінге қалдыру функциясын пайдалану ұсынылмайды.*

## «МАСТЕРШЕФ ЛАЙТ» функциясы





«МАСТЕРШЕФ ЛАЙТ» функциясы жылдам ас-әзірлеу режимінде жұмыс істейтін автоматтық бағдарламалардың орындалу кезінде дайындау уақытын (сондай-ақ, әмбебап ас-әзірлеу режимінде дайындау температурасын) өзгертуге мүмкіндік береді.

 *«МАСТЕРШЕФ ЛАЙТ» функциясы әртүрлі әзірлеу бағдарламасын қамтитын күрделі рецептер бойынша тағамды әзірлесеніз, әсіресе пайдалы болуы мүмкін (мысалы, голубицы, бефстроганов, сорпа мен езбені әртүрлі рецепт бойынша, джемді және т. б. әзірлегенде).*

## Дайындау процесі кезінде уақыттың өзгертілуі

«ЭКСПРЕСС» бағдарламасынан басқа, барлық бағдарламаларға қолжетімді. Дайындау уақытын өзгерту диапазоны мен қадамы таңдалған бағдарламаға тәуелді болады (Әзірлеу бағдарламасының жиынтық кесте (зауыттық параметрлерді қалпы на келтіру) қараңыз).

Дайындау барысындағы уақытты реттеу бағдарлама басталғанға дейінгі уақытты белгілеуге ұқсас.

1. Әзірлеу бағдарламасының жұмысы барысында  батырмасын басыңыз. Дегі сағат мәнінің индикаторы жанып-сөніп тұрады.
2.  және  батырмаларын баса отырып, сағаттың қалайтын мәнін орнатыңыз. Ауыстырып қосу айналып жүріп отырады, жылдам өзгерту үшін қажетті пернені басып ұстап тұрыңыз.
3. Енгізілген өзгерістерді сақтау және минутты баптауға көшу үшін  батырмасын басыңыз.
4. Осыған ұқсас етіп минут мәнін қойыңыз. Панельдегі батырмаларды бірнеше секунд баспаңыз, өзгерістер автоматты түрде сақталады (дисплейдегі сандар жылтырлауды тоқтатады). Сағатты баптауға қайта оралу үшін  батырмасын басыңыз.







 Егер әзірлеу уақытының шамасын 00:00 орнатсаңыз, бағдарлама жұмысы тоқтатылады.

«Бастауды кейінге қалдыру» функциясының жұмыс кезінде «МАСТЕРШЕФ ЛАЙТ» функциясы өз жұмысын атқармайды.

Алдын ала қыздыру уақытында әзірлеу температурасын өзгерту кезінде (егер бұл зауыттық баптауларда қарастырылған болса) алдын ала қыздыру үдерісі тоқтатылатын болады. Бағдарлама жұмысы уақытының кері санағы басталады.

### Дайындау процесі кезінде температурасын өзгертілуі

Мультипісіргіш тәртіптемесінде жұмыс істейтін бағдарламалар үшін ғана қолжетімді («ЭКСПРЕСС» бағдарламасы басқа). Температураның өзгеру диапазоны – 35 тен 180°C дейін, орнату қадамы 1°C. Температураны реттеу, дайындау барысында бастауға дейінгі температураны баптауға ұқсас.

1. Әзірлеу бағдарламасының жұмысы барысында  батырмасын басыңыз, дисплейдегі сандық индикатор жыпылықтай бастайды,  және  батырмалары жанады.
2.  және  батырмаларын баса отырып, сағаттың қалайтын мәнін орнатыңыз. Ауыстырып қосу айналып жүріп отырады. Жылдам өзгерту үшін қажетті пернені басып ұстап тұрыңыз.
3. Өзгерістерді сақтау үшін  батырмасын басыңыз немесе панельдегі батырмаларды бірнеше секунд баспаңыз, өзгерістер автоматты түрде сақталады (дисплей әзірлеу температурасын көрсетуге қайта оралады).

 Әзірлеу температурасы 150°C жоғары орнатылған кезде шамадан тыс қызудан қорғау үшін бағдарлама жұмысының максималды уақыты екі сағатпен шектеледі.

### Автожылыту (дайын тағамдар температурасын сақтау)





Бұл функция әзірлеу бағдарламасы аяқталғаннан кейін бірден автоматты түрде қосылып, дайын тағам температурасын 12 сағат бойы 70–75 °C шектерінде сақтай алады. Автоқыздыру жұмыс істеп тұрған кезде дисплейде  индикаторы жанып тұрады, Color Chef күй

жолағы көк түсті, дисплейде сондай-ақ осы режимдегі уақыттың тікелей минуттық санағы көрінеді.

Автоысытқын функциясын қосу үшін,  батырмасын басыңыз және ұстап тұрыңыз, құрал ұйқы режиміне ауысады.

 Осы функция барлық бағдарламаларда қарастырылмаған (Әзірлеу бағдарламасының жиынтық кесте (зауыттық параметрлерді қалпына келтіру) қараңыз).







### Автожылытуды алдын ала сөндіру

Әдепкі бойынша, автожылытуды өшірілген. Автожылытуды осы үшін, дайындау бағдарламасының жұмысы немесе старттың шегерілуі функциясы кезінде  батырмасын басыңыз,  индикаторы жанады. Автожылытуды өшіру үшін  батырмасын қайтадан басыңыз,  индикаторы сөнеді.

 80°C-тен төмен тамақ дайындау температурасын орнатқан кезде, автожылыту мүмкін болмайды.

### Тағамдарды жылыту

Сіз құралды тамақтарды ысыту үшін пайдалана аласыз. Ол үшін:

1. Өнімдерді тостағанға салыңыз, оны мультипісіргіш корпусына орнатыңыз.
2. Қақпақты сызбада көрсетілгендей құрылғыға орнатыңыз **A3** (6 бет) және мультипісіргіш күйіне сағат тіліне қарсы бұраңыз (**A3** сурет, 2-тармақ). Бу клапанын ашық күйге бұраңыз (клапан көтеріледі).
3. Құралды электр желісіне қосыңыз. Құрал дыбыс дабылын береді, басқару панелінің барлық көрсеткіштері біраз уақыт жанады, содан кейін сөнеді ( батырмасын қоспағанда). Color Chef күй жолағы кезекпен барлық түстерде жанады және сөнеді. Құрылғы ұйқы режимінде.
4.  батырмасын басыңыз, күту режиміне түседі, басқару панеліндегі  түймеден басқа барлық түймелер жанады, (дисплейде - - - - көрінеді).
5.  батырмасын басыңыз және ұстап тұрыңыз, автоматты бағдарламаны таңдау батырмалары сөнеді, мультипісіргіш режимінің және  индикаторлары жанады, таймер жылыту уақытының тіке минуттық санағын бастайды, Color Chef күй жолағы қызыл түсті.
6. Аспап тағамды 70°C дейін жылытып кезде, дыбыстық сигнал естіледі, Color Chef күй жолағы түсі ашық көк түске өзгереді. Аспап тағамды 70–75°C дейін жылытып, оны ыстық күйінде 12 сағат бойы сақтайды.
7. Ысытуды өшіру үшін қайтадан  батырмасын басыңыз және ұстап тұрыңыз, құрал ұйқы режиміне ауысады.

 Біз тағамды ыстық күйінде 2–3 сағаттан астам қалдыруды ұсынбаймыз, себебі бұл оның дәмдік қасиеттерінің өзгеруіне алып келуі мүмкін.

## Әзірлеу бағдарламасының жиынтық кесте (зауыттық параметрлерді қалпы на келтіру)

Бағдарлама	Қолдану жөніндегі нұсқаулық	Бастапқы күй бойынша әзірлеу уақыты	Әзірлеу уақытының диапазоны / Орнату қадамы	Қысым	Қайнау сәлінен бастап уақыттың есептемесі	Стартты шегеру	Автоқыздыру, сағ
СУП	Сорпа, қатықтар, көкөністер мен суық көжелерді дайындау	0:20	5 мин – 4 сағ / 5 мин	✓	✓	✓	12
НА ПАРУ	Ет, балық, көкөніс және басқа өнімдерді буға пісіру. Осы бағдарламада әзірлеу үшін арнайы контейнер қолданыңыз (жеткізілім жиынтығына кіреді)	0:10	1 мин – 2 сағ / 1 мин	✓	✓	✓	
ВАРКА	Бағдарлама көкөністер мен етті, құсты, балықты әзірлеуге арналған	0:15	1 мин – 6 сағ / 1 мин	✓	✓	✓	12
ТОМЛЕНИЕ	Бағдарлама етті жұмсарту, пісірілген сүтті дайындауға арналған	1:00	5 мин – 8 сағ / 10 мин	✓	✓	✓	12
РИС/КРУПЫ*	Түрлі дән-дақылдарды, суға піскен үгілгіш гарнирлерін әзірлеу	0:10	5 мин – 4 сағ / 1 мин	✓	✓	✓	12
ТУШЕНИЕ	Көкөніс, ет, құс еті, теңіз өнімдерін бұқтыруға, дiрiлдек пен қйима әзірлеуге кеңес берiледi	0:20	5 мин – 12 сағ / 5 мин	✓	✓	✓	12
КАША	Майлылығы аз пастерленген сүтті қолдана отырып ботқа пісіру	0:40	5 мин – 4 сағ / 1 мин			✓	12
ЖАРКА/ ФРИТЮР	Ет, құс, балық және көп құрамды тағамдарды, фриторде әртүрлі өнімдер әзірлеуге қуыруға арналған. Дыбыстық белгіден кейін ғана өнімдерді тостағанға салыңыз. Азық-түлікті қақпақты ашып қуыруға кеңес беріледі	0:18	1 мин – 2 сағ / 1 мин		✓		
ТЕСТО/ ИОГУРТ	Үй иогурттары мен қамырдың ашуын әзірлеуге арналған, ашытылған қамырды тындыруға кеңес беріледі	8:00	10 мин – 12 сағ / 5 мин				
ВЫПЕЧКА	Кекс, тәтті нан, пісірмелер, ашытқы және қабатты қамырды дайындау	1:00	10 мин – 4 сағ / 5 мин			✓	1
ХЛЕБ	Қара және астық бидай ынан нан пісіру (қамырын толықсытуы қосқанда). Бағдарлама жұмысының алғашқы сағатында қамырдың көтерілуі, одан соң – тікелей пісіру жүзеге асатынын ескеру керек. 1 сағаттан артық дайындау үшін орнатылған уақыт кезінде, бағдарламаның іске қосылуынан бастап пісіріп шығару процесі басталынады	2:30	10 мин – 6 сағ / 10 мин				1
СУ-ВИД	Вакуумды қаптамада өнімдер әзірлеуге арналған	1:30	30 мин – 36 сағ / 10 мин			✓	
МУЛЬТИПОВАР	Температура мен пісіру уақытын орнату мүмкіндігімен әртүрлі тағамдарды дайындау	0:30	1 мин – 15 сағ / 1 мин			✓	12

Бағдарлама	Қолдану жөніндегі нұсқаулық	Бастапқы күй бойынша әзірлеу уақыты	Әзірлеу уақытының диапазоны / Орнату қадамы	Қысым	Қайнау сәлінен бастап уақыттың есептемесі	Стартты шегеру	Автоқыздыру, сағ
ЭКСПРЕСС	Суға күріш, үгілгіш боткаларды жылдам әзірлеу. Күту режиміндегі бағдарламаны іске қосу үшін немесе дайындау бағдарламасын тандау кезінде ☺ батырмасын басыңыз. ☺ дисплейде пайда болады						

\*Суды қайнатқаннан кейін автоматты түрде өшіру функциясы «ЭКСПРЕСС» бағдарламасында іске асырылған.

## Color Chef күй жолағы

Жолағы түсі	Құрал күйі
Қызыл	Жұмыс параметрлеріне шығуды күту
Қызғылт сары	Пісіру жүріп жатыр
Жасыл	Пісіру бағдарламасы аяқталды
Көк	Автоматты қыздыру/жылыту процесі орындалуда
Күлгін	Стартты кейінге қалдыру, құрылғы белгіленген уақыт өткеннен кейін жұмыс істей бастайды

## III. АСПАП КҮТІМІ

⚠ Бұйымды тазалауға кірісудің алдында ол электр желісінен ажырап тұрғанына және толық суығанына көз жеткізіңіз!

### Жалпы ережелер мен кеңестер

- Аспапты алғашқы рет пайдаланар алдында, сондай-ақ мультипісіргіштің ішінде дайындағаннан кейін тамақтың иісін кетіру үшін, тостағанға алдын ала 0,5 л су құйып, 15 минут ішінде кесектеп туралған жарты лимонды «НА ПАРУ» бағдарламасында өңдеуді ұсынамыз.
- Жабық мультипісіргіште әзірленген тағам бар немесе су толған табаны 24 сағаттан артық қалдырмау керек. Дайын тағамы бар табаны тоңазыткермикалықта сақтай аласыз және қажет болғанда ысыту функциясын пайдаланып, тағамды мультипісіргіште ысыта аласыз.
- Егер аспапты ұзақ уақыт пайдаланбасаңыз, оны электр желісінен ажыратыңыз. Қыздыру дискісін қоса, жұмыс камера, таба, ішкі қақпақ пен бу клапаны таза және құрғақ болуы керек.

**STOP** Аспап корпусын суға батыруға немесе су ағыны астына салуға ТЫЙЫМ САЛЫНАДЫ!

Аспапты тазалағанда қатты майлықты немесе губканы, абразивті пастаны пайдалануға ТЫЙЫМ САЛЫНАДЫ. Сонымен қатар, кез келген химиялық агрессивті немесе асқа тиетін заттар үшін қолдануға кеңес берілмеген басқа заттарды пайдалануға болмайды.

- Мультипигіріштің резина бөлшектерін тазалағанда мұқият болыңыз: олар зақымданса немесе майысса, аспап дұрыс жұмыс істемей мүмкін.

**Корпусты тазалау**

Құрал корпусын ылғалды ас үй сулығымен немесе ысқышпен тазалаңыз. Жұмсақ тазартқыш құралдарды пайдалануға болады. Су ағып кетуін немесе ажырауды болдырмау үшін корпусның бетін құрғатып сүрту ұсынылады.

**Ішкі қақпақты, тығыздауыш резеңке және тірек қақпақшасын тазарту**

1. Мультипигіріш қақпағын ашыңыз.
2. Қақпақты ұқыпты тартыңыз және оны шешіңіз.
3. Күш салмай, тығыздауыш резеңкені қақпақтан ажыратылуы үшін өзіңізге тартыңыз.
4. Жұмсақ жуу құралымен жылы суда тығыздау резеңкесін және қақпақ жуыңыз. Резеңке немесе қақпақты тазалауға арналған ыдыс жуатын машинаны қолданбаңыз. Қақпақ пен тығыздау резеңкесін құрғақ етіп сүртіңіз.
5. Тірек қақпақшасының резеңкесін ұқыпты шешіңіз және қақпақшаның өзін шығарыңыз. Тірек қақпақшаларының барлық бөліктерін жуыңыз.
6. Жинақтауды кері тәртіпте жүргізіңіз: тірек қақпақшасын орнына салыңыз және оған резеңкені кидіріңіз. Резеңке тығыздағышты қақпаққа қойып, орнына орнатыңыз.

**⚠ НАЗАР АУДАРЫҢЫЗ!** Тығыздауыш резеңкені тазарту кезінде абай болыңыз: оның деформациясы құралдың істен шығуына әкеліп соғады.

**Алмалы бу қақпақшасын тазалау**

Алмалы-салмалы бу қақпағын әр қолданған сайын тазартыңдар.

1. Бу қақпақшасын алып тастау үшін оны жоғарыға қарай ақырын тартыңыз.
2. Клапанды су ағыны астында шайыңыз. Орнату алдында мұқият кептіріңіз.
3. Бу қақпағын сол жерге орнатыңыз.

**Табаны тазалау**

Құрылғының ыдысын әр қолданған сайын тазарту қажет. Сіз табаны жұмсақ губка мен ыдысты жуу құралын пайдаланып, қолмен де, ыдыс жуатын машинада да тазалай аласыз (өндіруші кеңестеріне сәйкес).

Қатты кірлегенде табаға жылы су құйып, біраз уақыт жібітіп қойыңыз, одан кейін тазалап шығыңыз. Табаны мультипигіріш корпусына қоюдың алдында сыртқы бетін міндетті түрде кептіріңіз.

Табаны үнемі пайдаланғанда оның күйікке қарсы ішкі жабындысының түсі толық немесе жартылай өзгеруі мүмкін. Бұл өзімен өзі таба ақауының белгісі болып табылмайды.

**Конденсатты жою**

Осы үлгіде конденсат тостаған айналасында аспап корпусының арнайы қуысында жинақталады. Оны жою үшін ас үй майлығын қолданыңыз.

**Жұмыс камерасын тазалау**

Осы нұсқаулықтың нұсқаулары қатаң ұстанғанда сұйықтық, ас бөліктері немесе қоқыстың аспаптың жұмыс камерасының ішіне түсуі мүмкіндігі аз.

Егер қаты ластанса, аспаптың қате жұмысынан немесе аспап бұзылуынан бас тарту үшін жұмыс камерасының беттерін тазалау керек.

Жұмыс камерасының бүйірлік қабырғаларын, қыздыру дискісі бетін және орталық термоқадаға қабығын (қыздыру дискісінің ортасында орналасқан) ылғал (су емес) губкамен немесе майлықпен тазалауға болады.

Егер сіз жуу құралын қолдансаңыз, кейін ас әзірлегенде керексіз иісті болдырмау үшін оның қалдықтарын мұқият кетіру керек.

Бөтен заттар орталық термоқадаға айналасындағы қуысқа түскенде оларды қадаға қабығына баспай, пинцетпен мұқият алып тастаңыз. Қыздыру дискісінің беті кірлегенде ылғал орташа қатты губканы немесе синтетикалық ыскерамикалықты пайдалануға болады.

**i** Аспапты үнемі пайдаланғанда қыздыру дискісінің түсі уақыт өте келе толық немесе жартылай өзгеруі мүмкін. Бұл өзімен өзі құрылғы ақауының белгісі болып табылмайды және оның дұрыс жұмысына әсер етпейді.

**Сақтау және тасымалдау**

Сақтау және қайта пайдаланудың алдында құралдың барлық бөліктерін тазалап, түгел құрғатыңыз. Құралды құрғақ желденетін жерде жылыту аспаптарынан алыс және тікелей күн сәулелерден алыс сақтаңыз.

Тасымалдау және сақтау кезінде құралдың зақымдануына және/немесе ораманың бүтіндігіне әкелуі мүмкін құралды механикалық әсерлерге ұшыратуға тыйым салынады.

Құралдың орамасын су мен басқа да сұйықтықтардан сақтау қажет.

**IV. СЕРВИС-ОРТАЛЫҚҚА ЖОЛЫҒАР АЛДЫНДА**

Ақау	Ықтимал себептері	Жою әдісі
Дисплейде келесі қате туралы хабарлама туындады: E*	Жүйелік қате, басқару платасы немесе қыздыру элементі істен шығуы мүмкін	Аспапты электр желісінен ажыратыңыз және суытыңыз. Қақпағын тығыз жауып, аспапты электр желісіне қайта қосыңыз
Дисплейде келесі қате туралы хабарлама туындады: E6	Қызып кетуден автоматты қорғаныс іске қосылған	Табағы бос аспапты қоспаңыз! Аспапты электр желісінен ажыратып, қақпақты ашып, 10–15 минут бойы суытып, одан кейін дайындауды жалғастырыңыз
Дисплейде келесі қате туралы хабарлама туындады: E7		«МУЛЬТИПОВАР» (100 °C жоғары температураны орнату кезінде) және «ЖАРҚА» бағдарламалары жұмыс істеген кезде тостағанға суды құймаңыз

Ақау	Ықтимал себептері	Жою әдісі
Дисплейде келесі қате туралы хабарлама туындады: E7	Қызып кетуден автоматты қорғаныс іске қосылған	«ЖАРКА» бағдарламасында 120 °C жоғары және 130 °C жоғары температураны орнатқан кезде «МУЛБИГПОВАР» бағдарламасында ашық қақпақпен пісіріңіз
Дисплейде келесі қате туралы хабарлама туындады: E8	Мультипісіргіш режимі бағдарламасының бірі іске қосылды, қақпақ қысымды пеште жұмыс істеу үшін орнатылған Жұмыс кезінде жылдам пісіру режимі бағдарламаларының бірі тостағандағы қысымның жеткілікті деңгейіне жетпеген	Қақпақты мультипісіргіш күйге қойыңыз Бу шығару клапаны мен аспаптың қақпағын дұрыс орнатуын тексеріңіз
Аспап қосылмайды	Электрқоректену бауы аспапқа және (немесе) электр розеткасына қосылмаған Электр розеткасы ақаулы. Электр розеткасында тоқ жоқ	Аспапты жөн розеткаға қосыңыз
Тағам өте ұзақ әзірленеді	Таба мен қыздыру элементі арасына бөтен зат немесе бөлшектер түсті (қоқыс, жарма, ас кесектері) Таба мультипісіргіш корпусына қысық орнатылған Қыздыру дискісі қатты кірлеген	Аспапты электр желісінен ажыратыңыз, суытыңыз. Бөтен затты немесе бөлшектерді алып тастаңыз Табаны қисайтпай тегіс орнатыңыз Аспапты электр желісінен ажыратыңыз, суытыңыз. Қыздыру дискісін тазалаңыз
Әзірлеу кезінде аспаптың қақпағы астынан бу шығады. Бағдарлама жұмысының уақытын санау жүруде. Бағдарлама жұмысының уақытын санау жүруде	Таба аспап корпусына қисайтып орнатылған Таба мен мультипісіргіштің ішкі қақпағы қосылысының саңылаусыздығы бұзылған Ішкі қақпақтағы тығыздауыш резина қатты кірлеген, майысқан немесе зақымданған	Табаны қисайтпай, тегіс қойыңыз Қақпақ пен аспап корпусы арасында бөтен зат (қоқыс, жарма, ас кесектері) жоқтығын тексеріңіз, оларды алып тастаңыз Аспаптың ішкі қақпағындағы тығыздауыш резина жағдайын тексеріңіз. Оны ауыстыру керек болуы мүмкін
Әзірлеу кезінде аспаптың қақпағы астынан бу шығады. Бағдарлама жұмысының уақытын санау жүрмейді	Ішкі қақпақта нығыздау резеңкесі жоқ	Ішкі қақпақта нығыздау резеңкесінің бар екендігін тексеріңіз
Құрылғының жылдам қайнату режиміндегі жұмысы кезінде бекіткіш клапан тесігінен бу шыға береді. Бағдарлама жұмысының уақытын санау жүрмейді	Бекіткіш клапан ластанған Бекіткіш клапан немесе оның нығыздау резеңкесі жоғалған	«Құрғала күтім жасау» бөліміне сәйкес бекіткіш клапанға тазалау жүргізіңіз Бекіткіш клапан немесе оның нығыздау резеңкесінің бар екендігін тексеріңіз

**i** Егер қателікті дұрыстай алмасаңыз, авторизацияланған сервистік орталыққа жүгініңіз.



Кепілдіктен кейінгі жөндеуге арналған қосалқы бөлшектерді табуға болады сайтта қолжетімді <https://redmondsale.com>

## V. КЕПІЛДІК МІНДЕТТЕМЕЛЕР

Осы бұйымға сатып алынған сәттен 12 ай мерзіміне кепілдік беріледі. Кепілдік кезеңі ішінде дайындаушы жөндеу, бөлшектерді ауыстыру немесе барлық бұйымды ауыстыру жолымен кез келген зауыттық ақауларды жоюға міндеттенеді. Кепілдік тек сатып алу күні түпнұсқалық кепілдік талонында дүкен мөрімен және сатушы қолымен расталған жағдайда ғана күші енеді. Осы кепілдік тек бұйым пайдалану бойынша нұсқаулыққа сәйкес қолданылған, жөнделмеген, бұзылмаған және онымен дұрыс жұмыс істемеу нәтижесінде зақымданбаған, сонымен қатар бұйымның толық жинағы сақталған жағдайда танылады. Осы кепілдік бұйымның табиғи тозуына және шығын материалдарына таралмайды (қыш және тефлондық тығыздауыштар және т.б.).

Бұйымның қызмет мерзімі мен кепілдік міндеттемелердің жарамдылық мерзімі өндірілген кезден бастап немесе бұйым жасалған кезден бастап есептеледі (егер сатылған күнін анықтау мүмкін болмаса).

Аспап өндірілген күнді бұйым корпусының сәйкестендіру жапсырмасындағы сериялық нөмірден табуға болады. Сериялық нөмір 13 белгіден тұрады. 4-ші және 5-ші белгілер айды, 6-шы және 7-ші – құрылғының шығарылған жылын білдіреді.

0	0	0	1	1	2	2	3	3	3	3	3
---	---	---	---	---	---	---	---	---	---	---	---

1 – өндірілген айы (01 – қаңтар, 02 – ақпан ... 12 – желтоқсан)  
2 – өндірілген жылы (21 – 2021 ж., 22 – 2022 ж. ... 30 – 2030 ж.)  
3 – үлгінің сериялық нөмірі

Өндіруші бекіткен аспаптың қызмет ету мерзімі бұйымның пайдаланылуы осы нұсқаулық пен қолданылатын техникалық стандарттарға сәйкес жүріу жағдайында сатып алынған күнінен 5 жылды құрайды.

*Орамды, пайдаланушы нұсқаулығын, сонымен қатар аспаптың өзін қалдықтарды қайта өңдеу бойынша жергілікті бағдарламаға сәйкес пайдаға асыру керек. Мұндай бұйымдарды әдеттегі тұрмыстық қоқыспен тастамаңыз.*

[www.redmond.company](http://www.redmond.company)  
[www.multivarka.pro](http://www.multivarka.pro)  
Made in China

MP117-CIS-UM-1